

取扱説明書

INSTALLATION MANUAL



チタニウムマフラー
ZC33S型スイフトスポーツ

Ti Racing TITANIUM MUFFLER for ZC33S SWIFT

| | |
|---------------------|--------|
| 品番 (PART NUMBER) | 441018 |
|---------------------|--------|

| | |
|---------------------|--------------------------|
| 適合 (APPLICATION) | SUZUKI SWIFT SPORT ZC33S |
|---------------------|--------------------------|

日本語 *****2p

English *****7p

- この取扱説明書を良く読んでからお使いください
- SUZUKIの発行する整備要領書と併せてお使いください
- 取り付け後も大切に保管してください
- 販売店様で取り付けをされる場合は本書を必ずお客様へお渡しください

TOMEI 製品のお買い上げありがとうございます。
TOMEI Ti RACING マフラーは軽量化と排気効率を追求した、競技専用マフラーです。
本製品は装着も容易なテールパイプ部交換のみの仕様としつつも、スイフトスポーツの魅力を引き出す
迫力のあるレーシングサウンドを実現します。

- Read this manual carefully prior to the installation.
- Refer to the SUZUKI official Service Manual along with this Manual.
- Keep this manual for future reference after the installation has been completed.
- Give this manual to the owner when the installation was performed by another person or a shop.

Congratulations on your purchase of the quality TOMEI product.
TOMEI Ti RACING MUFFLER is designed for competition use, improving exhaust flow efficiency and
reducing weight.
And this product is designed for easy installation by replacing only the Tailpipe section, while producing
an aggressive racing sound that enhances the appeal of SWIFT SPORT.

構成部品 下記の内容/数量が揃っているかを確認してください。()内は同梱の数量です。

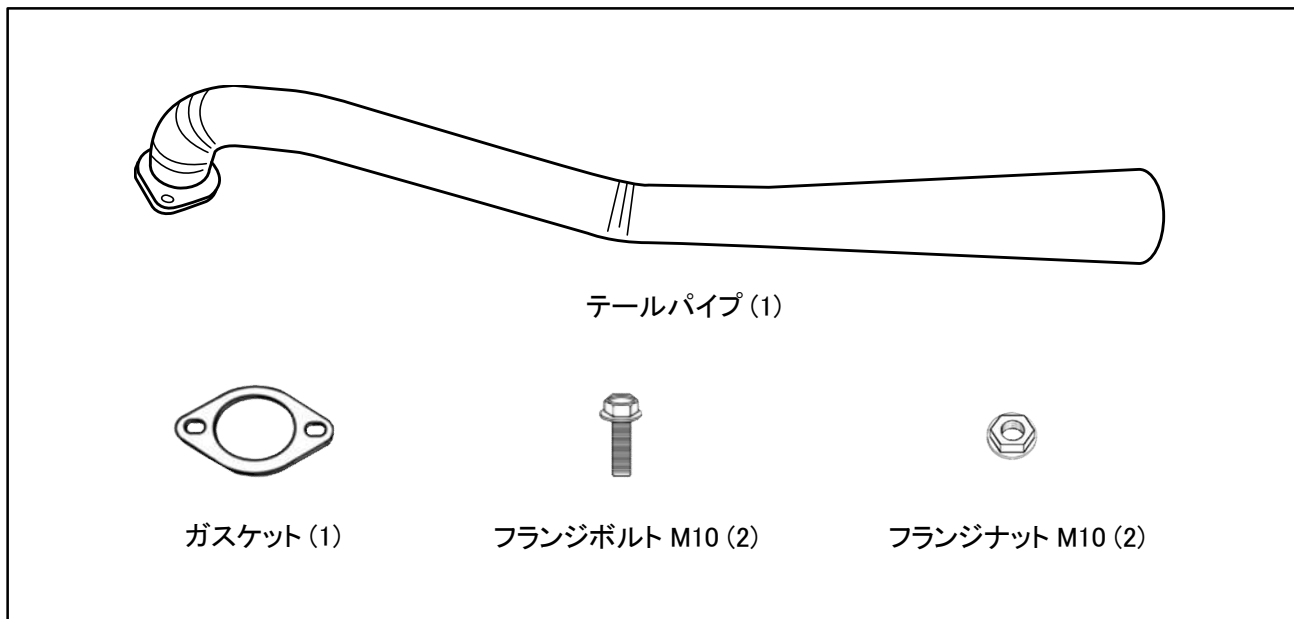

取り付けに必要な工具類

・エンジン整備用工具一式

・トルクレンチ

・整備要領書

⚠ 注意

- 本品をご使用の際は使用方法を守り、本来の消音性能が損なわれた場合は速やかに新しいものに交換してください。
- 本品の取り付けは特別な訓練を受けた整備士が、設備の整った作業場で実施してください。
- 指定する車種以外への取り付けはおやめください。本品およびエンジンを破損する恐れがあります。
- 取り付けの際は適切な工具、保護具を使用しないと、けがにつながり危険です。

⚠ 警告

- 本品の取り付けはマフラーおよびマフラー周辺部品が冷えた状態で行ってください。
- 部品欠落による車両の破損・火災が起こる可能性や、後続・周辺車両へ被害が及ぶおそれがあるため、製品構成部品の取り付けは確実に行ってください。

1. 純正エキゾーストマフラーの取り外し

⚠ ここで記載するのは簡易手順です。各部の詳細な脱着方法は必ず整備要領書を参照してください。

1. バッテリーマイナス端子を取り外す。
2. エキゾーストエンドチップを取り外し、メインマフラー出口をウエスなどで保護する。

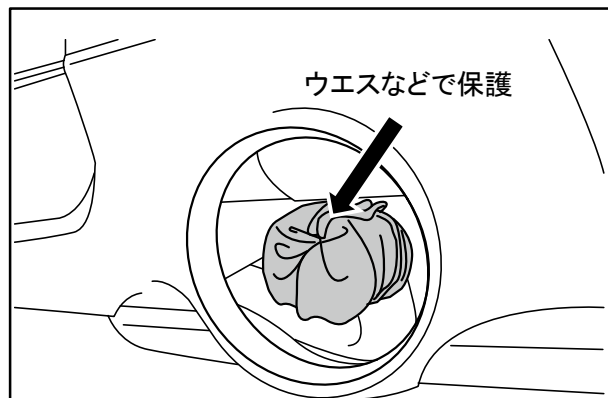
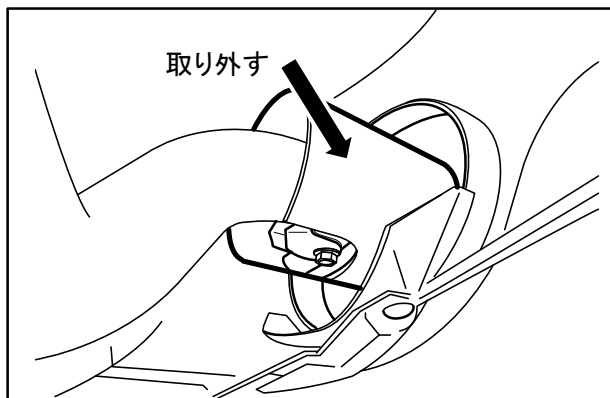

3. 中間パイプ後部のマフラーハンガーを外し、中間パイプの位置を下げてスペースを作り、メインマフラーを取り外す。
4. 右図3ヶ所のマフラーハンガーを取り外す。



取り外したマフラーハンガーは使用しません。

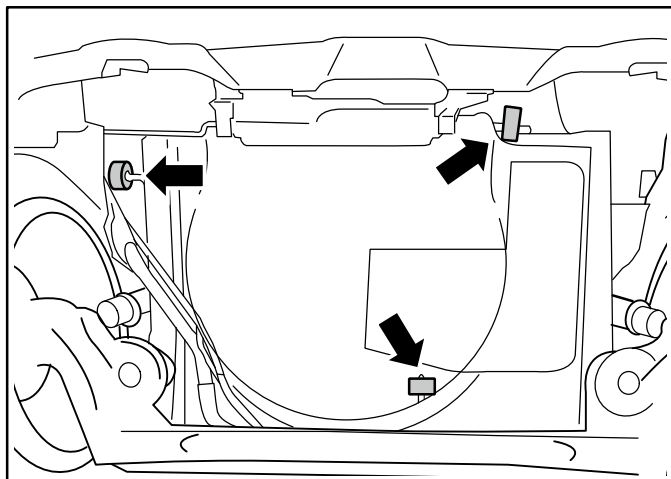

5. 中間パイプにはめ込まれている純正ガスケットをピックツールなどを使用して取り外す。

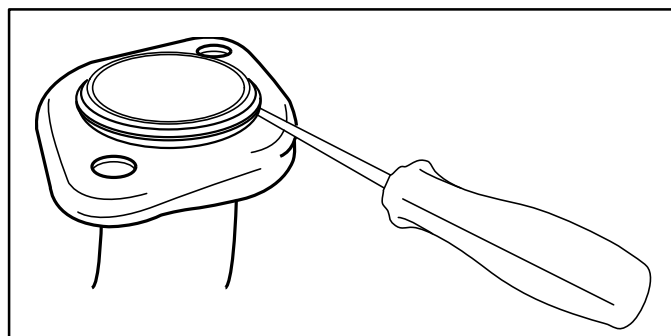

2. TOMEI Ti RACING マフラーの取り付け

【各 부품の装着位置図】

同梱部品の使用箇所は下図の通りです。

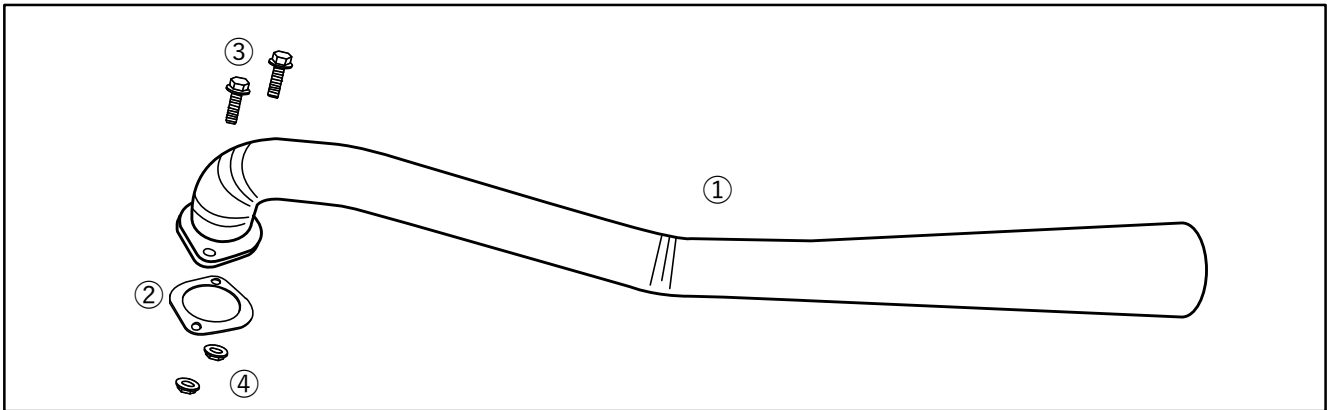

< キット内 付属品使用箇所と締め付けトルク >

- | | |
|----------|---|
| ① テールパイプ | ③ フランジボルトM10 |
| ② ガasket | ④ フランジナットM10 【34.0~39.0 N・m (3.5~4.0Kgf・m)】 |

【装着手順】

1. テールパイプを梱包していたエアキャップ等を使用してテールパイプ後部を保護する。

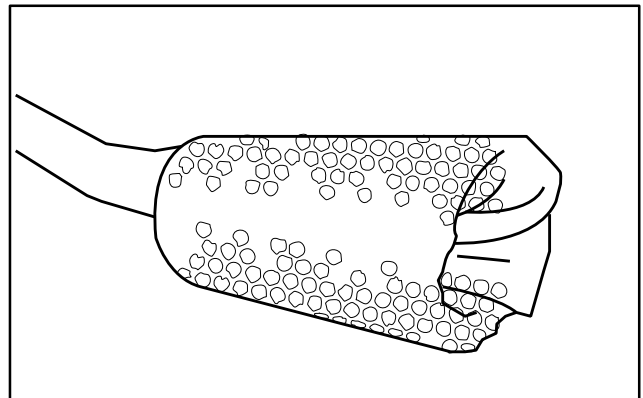

2. テールパイプを前方からリアバンパー開口部を通してリアアクスルビームをかわし、付属のガスケット、ボルト、ナットを使用して中間パイプに仮付けする。

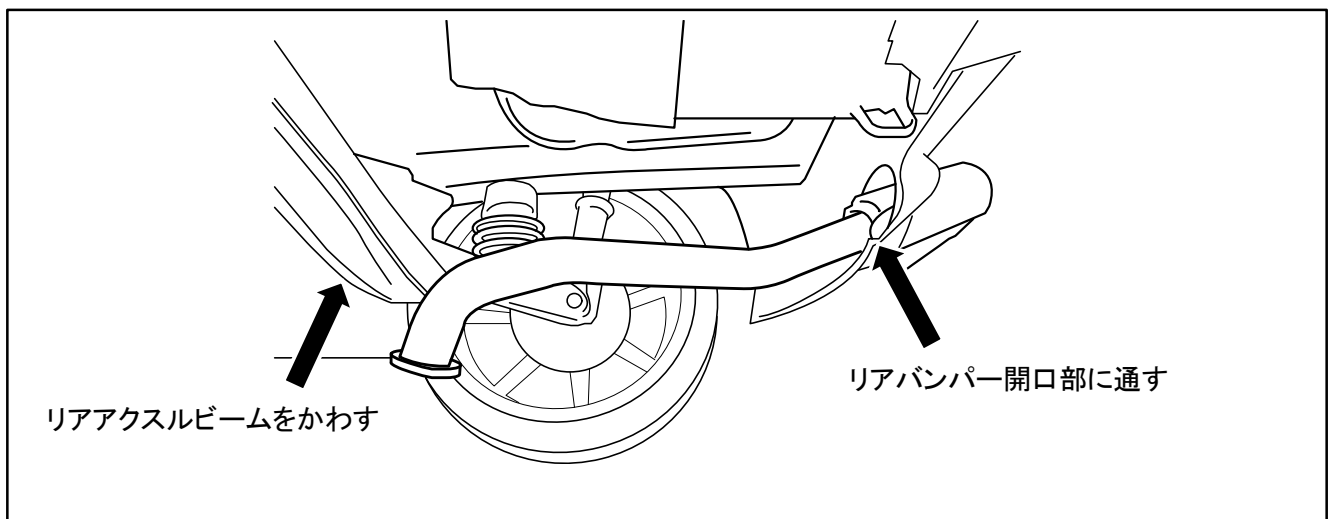

3. 中間パイプと車両右側のマフラーハンガーを取り付けた後、仮付けのボルト、ナットを本締めし、テールパイプ後部を保護したエアキャップなどを取り外す。

3. 取り付け後の確認

1. 各部に干渉がないか再度確認する。
2. エンジンを始動し、アイドルリングから約2500rpm程度まで回転を上げ、排気漏れや異常音がないか確認する。
3. 試運転を行い、再度排気漏れや異常音がないか確認する。

警告

- ・干渉があると周辺部品が損傷し、車両火災や故障の原因となるため確認は慎重に行ってください。
- ・排気漏れがあると性能の低下や排気ガスによる中毒を起こす原因となり、危険です。
- ・走行中に異常を感じた場合は直ちに走行を中止し、確認を行ってください。
- ・その場で修復を行う場合は、マフラーが十分に冷えた状態で行ってください。
- ・部品の脱落などが生じている場合はエンジンを再始動せず、専門業者に修理を依頼し指示に従ってください。

注意

- ・300～500km走行後に各部に緩みがないか、排気漏れがないかを点検し、増し締めをしてください。

【MEMO】

KIT CONTENTS Below is the contents of this kit with the quantity listed in brackets ().

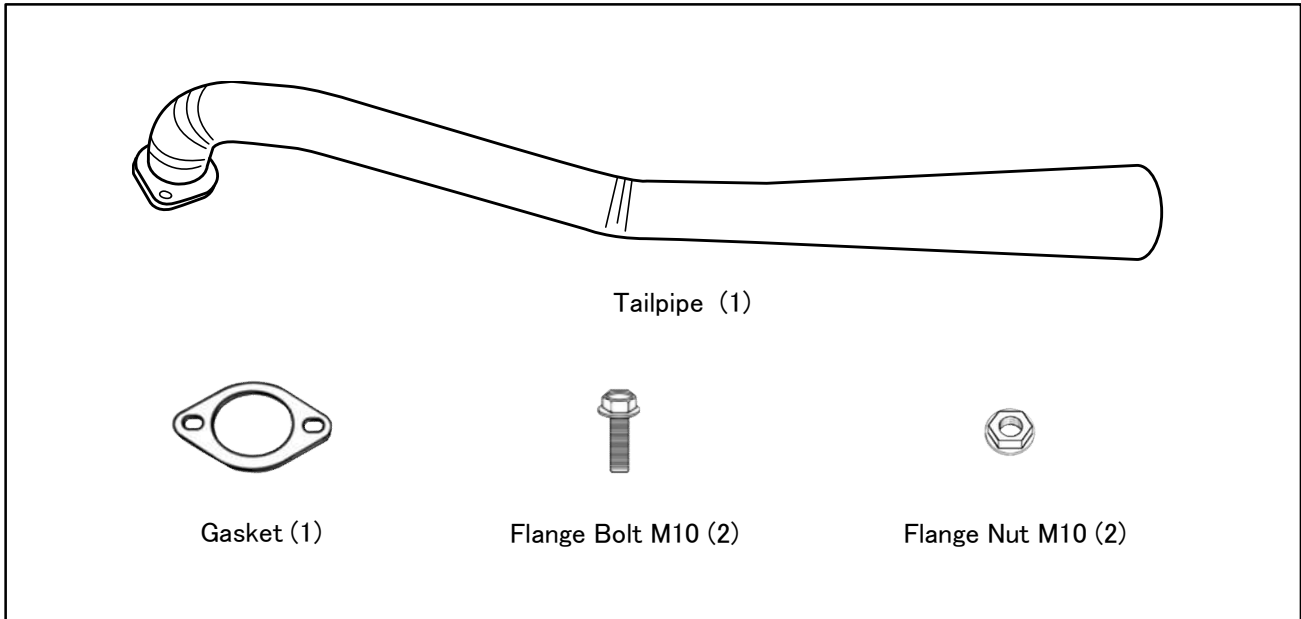

REQUIRED TOOLS

- General Maintenance Tools
- Torque Wrench
- Service Manual

⚠ CAUTION

- Replace the exhaust system when the original sound reduction performance is impaired.
- This product is to be installed by a qualified professional in a fully equipped workshop.
- This product was designed specifically for the application specified. If the attempt was made to use this product on another engine/car other than specified then you will risk damaging this kit and or the engine or components related with it.
- This product is to be installed with the appropriate tools and equipment to prevent any engine failures and injuries or bodily harm.

⚠ WARNING

- This product is to be installed when the engine and engine bay is cold.
- Please be sure that all parts are fitted correctly to avoid any possible fire risk hazards.

1. REMOVAL OF THE STOCK STANDARD EXHAUST MUFFLER

 This manual only provides the simple instructions. For more details please refer to the vehicles official service

1. Disconnect the negative terminal from the battery.
2. Remove the Exhaust End Tip, and protect Main Muffler outlet with a rag.

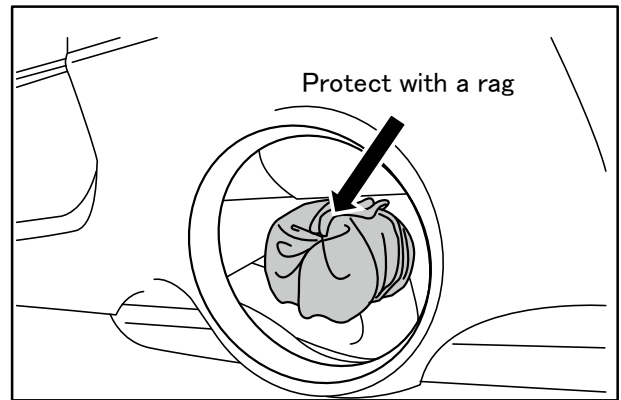
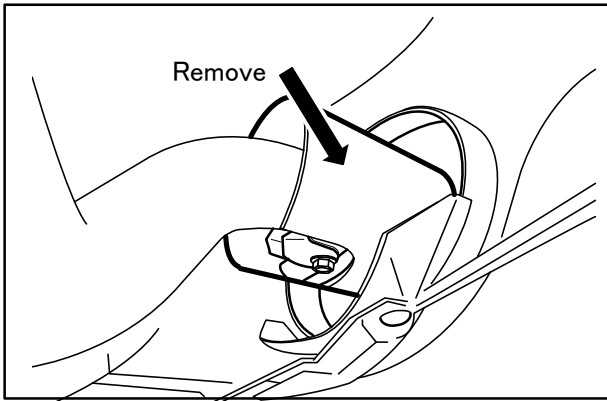

3. Remove the Muffler hangers at the rear of the intermediate pipe, lower the intermediate pipe to make space and remove Main Muffler.
4. Remove the three Muffler hanger parts shown below.



3 hanger points / bushes shown on the right will not be re-used.

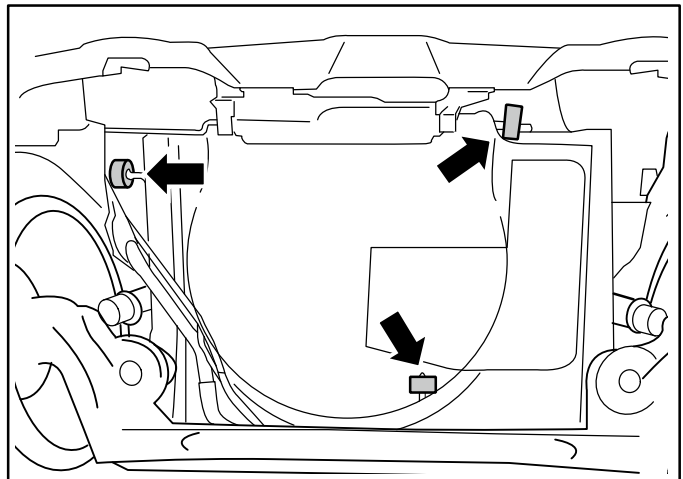

5. Remove the stock Gasket that is installed in the intermediate pipe using a Pick tool.

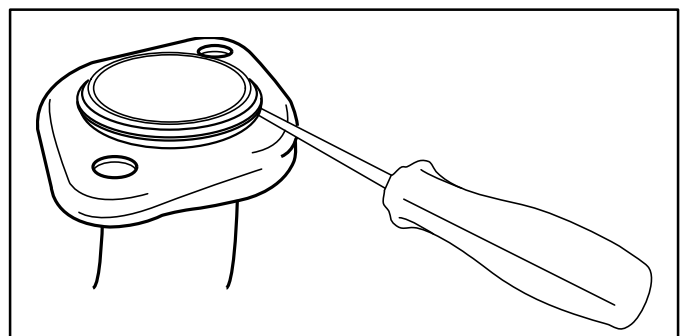

2. INSTALLATION OF THE TOMEI Ti RACING

【Illustration of the mounting position of each bolt & gasket】

The installation of the bolts included in the kit is shown below.

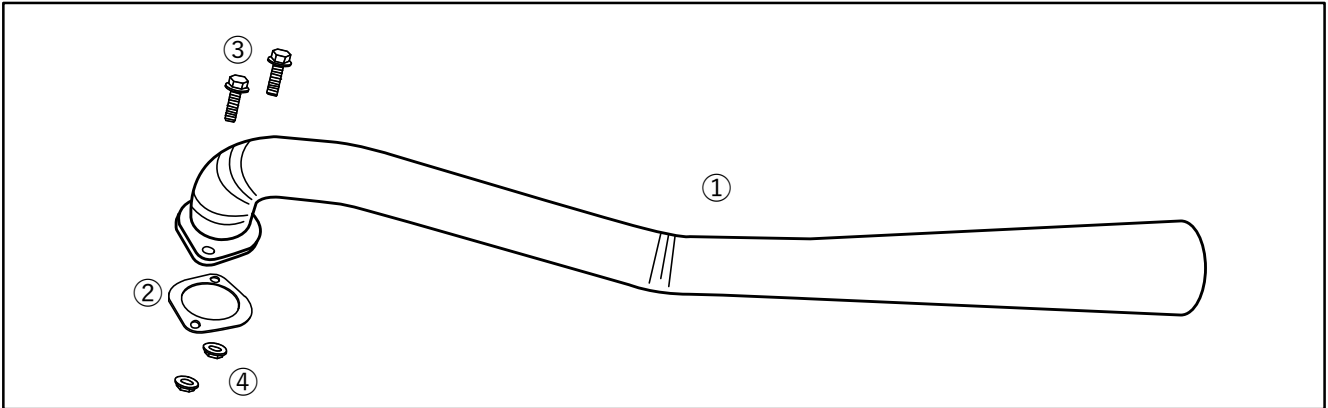

<Kit Contents Torque Specs>

- | | | |
|------------|-------------------|--------------------------------|
| ① Tailpipe | ③ Flange Bolt M10 | 【34.0~39.0 N·m (3.5~4.0Kgf·m)】 |
| ② Gasket | ④ Flange Nut M10 | |

【Installation procedure】

1. Protect rear of the Tailpipe using bubble wrap that was packed the Tailpipe.

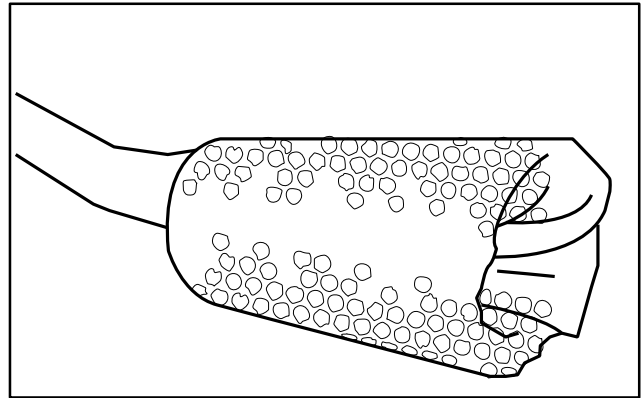

2. Pass Tailpipe from the front through opening Rear bumper, clear the rear axle beam, and temporarily secure it to the intermediate pipe using the Gasket, Bolt, and Nut came with the kit

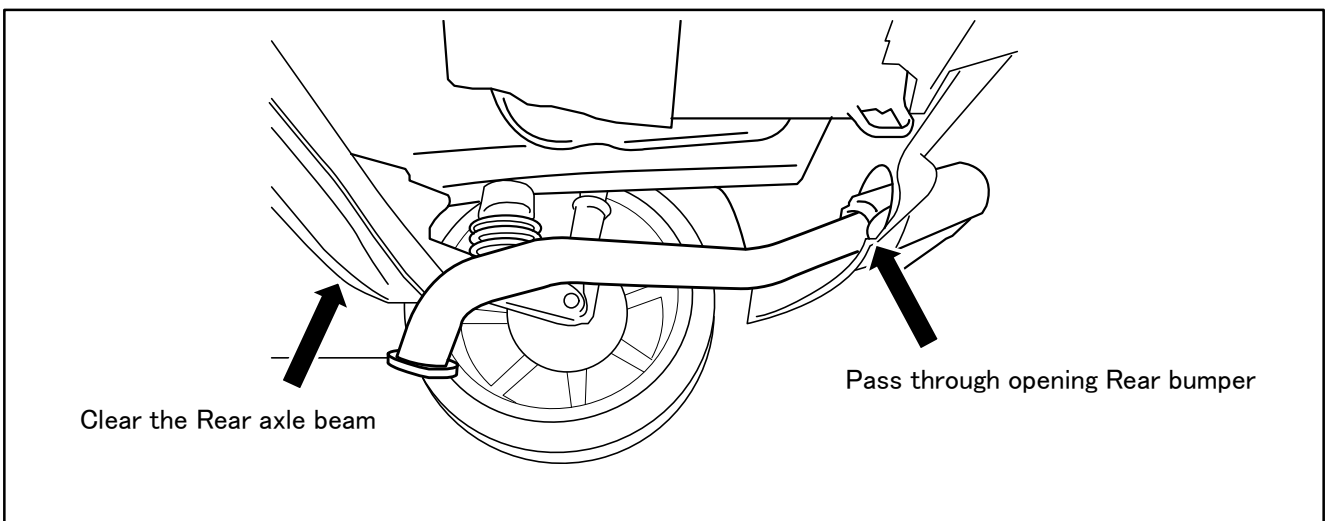

3. After installing the intermediate pipe and Muffler hanger on the right side of the vehicle, tighten the stock Bolt and Nut. And remove bubble wrap from rear of the Tailpipe.

3. INSTALLATION VERIFICATION

1. Check again the vehicle that there are no parts interfering with any other components.
2. Start the engine and let it idle first before taking it up to 2500 RPM to check and listen for any signs of exhaust leaks or any abnormal sounds. Then recheck the car again for any loose parts or gas leaks.
3. of exhaust leaks or any abnormal sounds. Then recheck the car again for any loose parts or gas leaks. parts, bolts and nuts.

WARNING

- Any interference with any parts/components can pose a fire risk hazard so please meticulously check the car after the install.
- Any exhaust leaks can decrease performance efficiency and also pose a health risk hazard with toxic exhaust gas poisoning.
- If there is anything felt abnormal when driving please stop immediately and check the car over.
- When any work or checks are to be done with the metal exhaust components then please do so when it is cold to prevent any burns and injuries.
- If any parts are lost or have fallen off then does not restart the car until the missing parts) can be replaced properly.

CAUTION

- Check for exhaust gas leakage, and tighten all the bolts / nuts to the specified torque again after the initial 300 500 km.

TOMEI POWERED INC.

株式会社 東名パワード

〒194-0004 東京都町田市鶴間5-4-27

TEL : 042-795-8411 (代)

FAX : 042-799-7851

<http://www.tomei-p.co.jp>

この製品に関わる取り付け、操作上のご相談は上記へお願いします。

営業時間: 月~金(祝祭日、年末年始を除く) 9:00~18:00

Please contact your local authorized distributor listed on our website
if you have any questions in regards to the installation / usage of this product.

Ti RACING チタニウムマフラー ZC33S型スィフトスポーツ取扱説明書 2026年05月 M21K35
Ti RACING TITANIUM MUFFLER for ZC33S SWIFT SPORT INSTALLATION MANUAL 2026.5 M121K35-0