

# 取扱説明書

## INSTALLATION MANUAL

### フルキャストタービンアウトレットパイプ RB25DET/RB20DET FULL CAST TURBINE OUTLET PIPE for RB25DET/RB20DET

品番 PART NUMBER	422002	R31,R32, C32,C33, A31, Z31	RB20DET搭載車 equipped with the RB20DET engine
		R33,R34, C34,C35,WC34	RB25DET搭載車 equipped with the RB25DET engine

日本語・・・・・・・・・・2p

English・・・・・・・・・・5p

- この取扱説明書を良く読んでからお使いください。
- 日産自動車の発行する整備要領書と併せてお使いください。
- 取り付け後も大切に保管してください。
- 販売店様で取り付けをされる場合は本書を必ずお客様へお渡しください。

TOMEI 製品のお買い上げありがとうございます。  
TOMEIフルキャストタービンアウトレットパイプは、排気効率向上のために大径化と形状の最適化を図り、ターボからの二次排気圧力を低減させます。  
溶接箇所を廃し高強度ステンレス材とフルキャスト製法を採用する事でより耐久性の高い製品となりました。  
(※フロントパイプを大口径のものに変更することで、より効果を発揮します。)

- Read this manual carefully prior to the installation.
- Refer to the Nissan official Service Manual along with this Manual.
- Keep this manual for future reference after the installation has been completed.
- Give this manual to the owner when the installation was performed by another person or a shop.

Congratulations on your purchase of the quality TOMEI product.

The TOMEI Full Cast Turbo Outlet Pipe is designed to enhance exhaust efficiency by increasing the pipe diameter and optimizing its internal design to reduce backpressure from the turbo. The all new design delivers superior durability by eliminating welded joints and incorporating high-strength stainless steel along with a full-cast structure.  
(\*Note: Performance is further improved when paired with a larger diameter front pipe.)

## 部品構成 下記の内容・数量が揃っているかを確認してください。

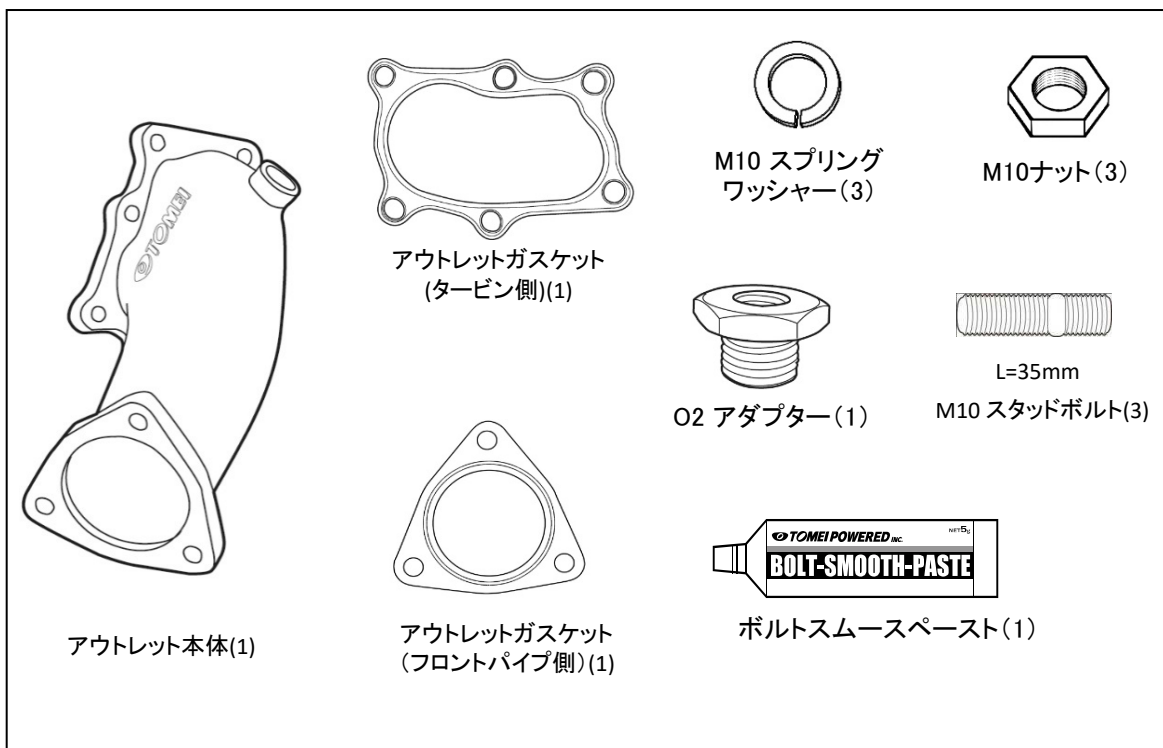

## 作業に必要な工具類 取り付けには下記が必要です。

- ・エンジン整備用工具一式
- ・トルクレンチ

## ⚠ 注意

- 本品は自動車競技専用です。サーキットや公道から閉鎖されたコース内に限って使用してください。
- 一般公道で使用すると車両本来の安全性が失われ危険です。また、法律で罰せられます。
- 自動車競技という特殊用途に用いる為、取り付けは特別の訓練を受けた整備士が、設備の整った作業場で実施してください。
- 取り付けの際は、適正な工具と保護具を使用しないとけがにつながり危険です。
- 必ず日産自動車の発行する整備要領書の指示に従い脱着を行ってください。
- 指定したエンジン以外への取り付けはできません。指定したエンジン以外に取り付けると各部が適合せず、本品、およびエンジン本体を破損します。
- 作業はエンジンが冷えている状態で行ってください。エンジンが熱い状態で作業を行うとやけどの恐れがあります。
- 部品の脱着の際には無理に力を加えないでください。部品を破損する恐れがあります。
- 作業は必ずキーシリンダーからキーを抜き、バッテリーのマイナス端子を外して行ってください。

## ⚠ 警告

- 本品の取り付けはエンジン及びエンジンルーム内が冷えた状態で行ってください。
- 部品欠落による車輛の破損・火災が起こる可能性があるため、製品構成部品の取り付けは確実に行ってください。

## 1. スタッドボルト取付

付属のスタッドボルトをダブルナットでTOMEIアウトレットに取り付ける。

- ①スタッドボルトのねじ部が長い側にナットをダブルナットとして固定する。

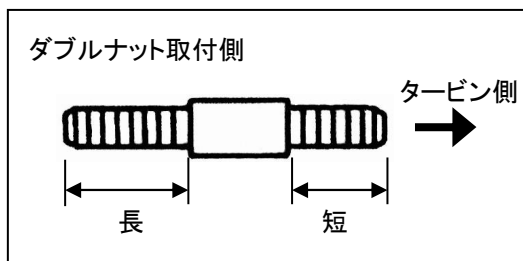

- ②TOMEIアウトレットにスタッドボルトを取り付ける。
- ③トルクレンチを用いてナットを締め付ける。

規定トルク M10 24.5~29.4N・m (2.5~3.0kgm)

- ④ダブルナットを取り外す。



注意

ナットを取り外す際、絶対にボルトを動かさないように注意する。  
ボルトが動いた時は上記作業をやり直す。

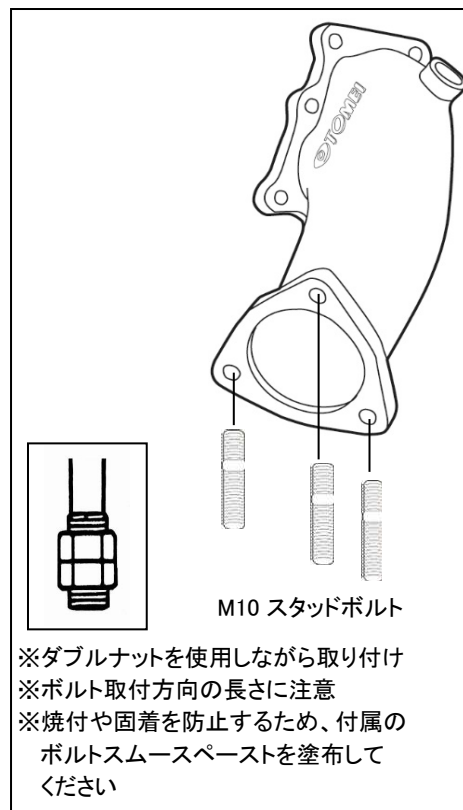

## 2. アウトレットの脱着

### 〔ノーマルアウトレット取り外し〕

フロントパイプを取り外す。  
 アウトレットに取り付けられているO2センサーを外す。  
 アウトレットを取り外す。

### 〔TOMEIアウトレット取り付け〕

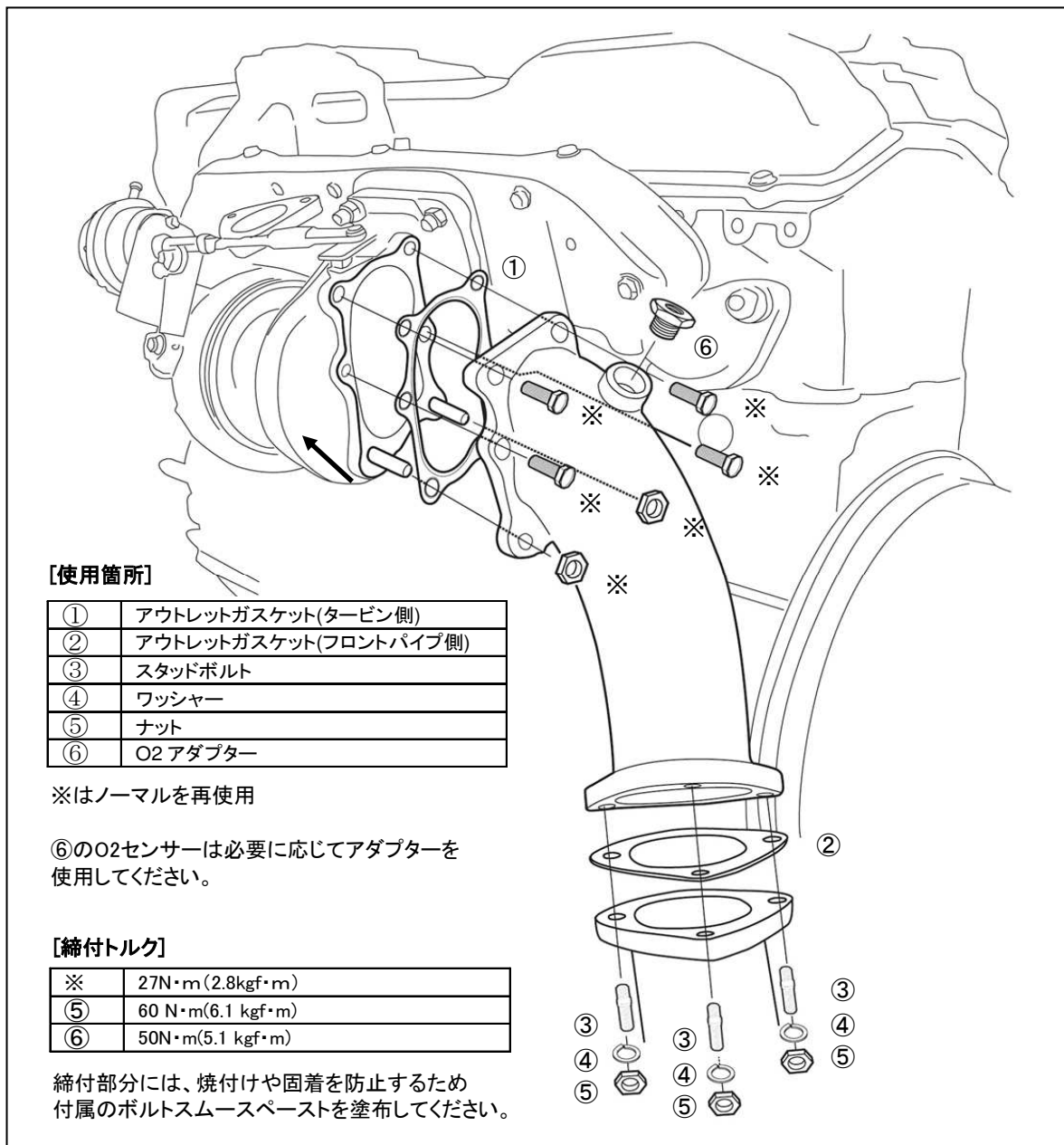

## 3. 取り付け後の確認

1. アウトレットや復帰した周辺部品に配線等の干渉がないか確認する。
2. エンジンを始動し、排気漏れがないか確認する。

## KIT CONTENTS

Please check that your kit contains the following parts. Quantity is shown in ( ).

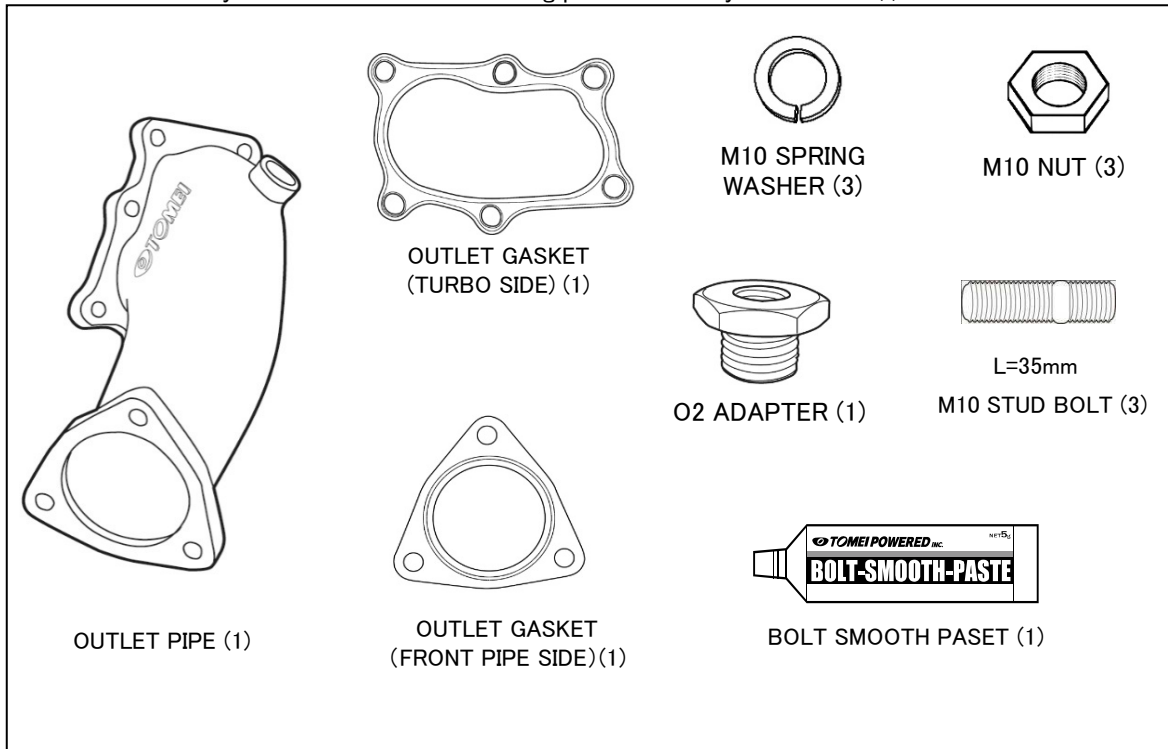

## REQUIRED TOOLS

These are the required tools for the installation.

• GENERAL ENGINE MAINTENANCE TOOLS

• TORQUE WRENCH

## CAUTION

- These products are designed to be used for off road competition purposes only.
- This product is designed to be used for off road competition purposes. This product may not be road legal in your country so please check with your local authorities prior to use on general public roads.
- This product is to be installed by a qualified professional in a fully equipped workshop.
- Refer to the official workshop service manual for details on installation.
- This product was designed specifically for the engine specified. If the attempt was made to use this products on another engine other than specified then you will risk of damaging the related parts in this kit and/or the engine that it is used with.
- Do the installation when the engine is cold, to avoid risks of burns when the engine is hot.
- When installing or removing the product please do not use unnecessary brute force as you may damage the product or related components.
- Disconnect the negative battery terminal and remove the key from the ignition before attempting the install.

## WARNING

- This product should be installed on the car when the engine and engine bay is cold.
- There is a high potential fire hazard risk if not all the correct parts and components are fitted correctly. Double check everything when the job has been completed before starting the engine.

# 1. STUD BOLT INSTALLATION

Install the stud with the double nut fitted onto the TOMEI outlet pipe.

- ① Fit the double nut on the long threaded side of the stud bolt.

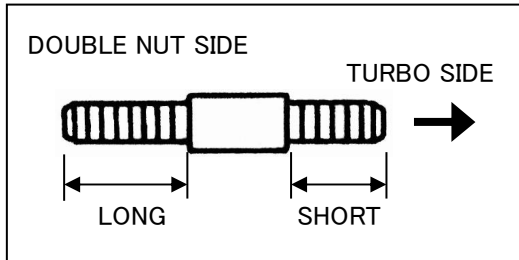

- ② Install the stud bolt to the TOMEI outlet pipe.
- ③ Tighten the nut with a torque wrench.

Torque	M10 24.5~29.4N·m (2.5~3.0kgm)
--------	-------------------------------

- ④ Remove the double nut.



## CAUTION

Be careful NOT to move the stud bolt when removing the nuts.  
If the bolt moves, you'll have to repeat the whole process.

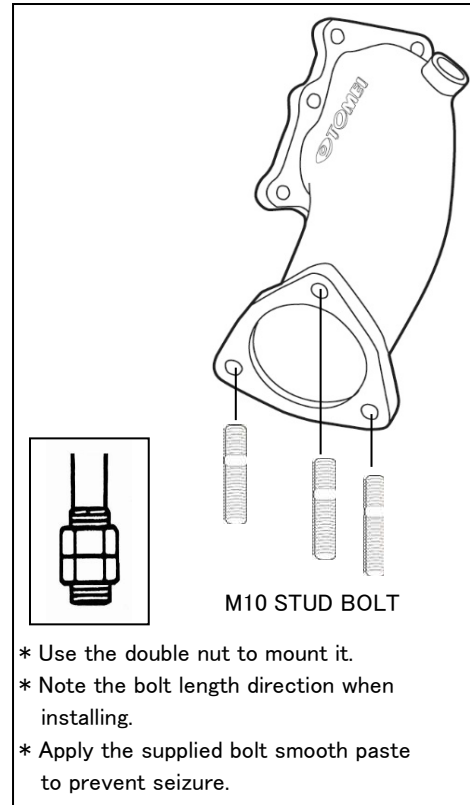

- \* Use the double nut to mount it.
- \* Note the bolt length direction when installing.
- \* Apply the supplied bolt smooth paste to prevent seizure.

## 2. OUTLET REMOVAL & INSTALLATION.

### (REMOVING THE STOCK OUTLET)

- Unbolt the stock front pipe.
- Remove the stock O2 sensor from the outlet pipe.
- Remove the outlet pipe.

### (INSTALL THE TOMEI OUTLET)

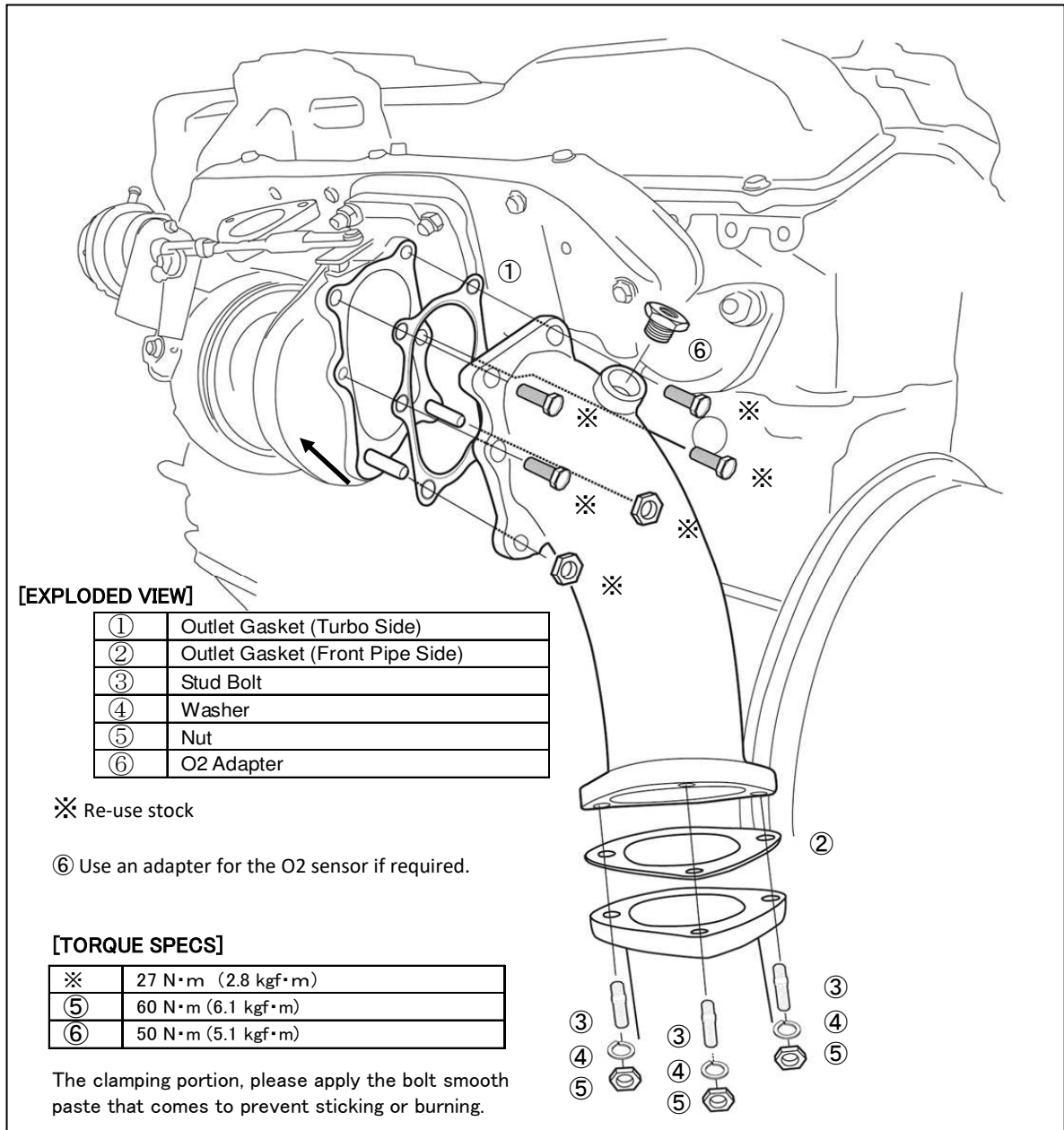

## 3. INSTALLATION VERIFICATION.

1. Check if there is no interference such as wiring around parts they come back and outlets.
2. Start the engine and check that there are no exhaust leaks.

**TOMEI POWERED INC.**

**株式会社 東名パワード**

〒194-0004 東京都町田市鶴間5-4-27

TEL : 042-795-8411 (代)

FAX : 042-799-7851

5-4-27 Tsuruma Machida-shi Tokyo 194-0004 JAPAN

TEL : +81-42-795-8411 (main switchboard)

FAX : +81-42-799-7851

**<http://www.tomei-p.co.jp>**

この製品に関わる取り付け、操作上のご相談は上記へお願いします。

営業時間: 月～金 (祝祭日、年末年始を除く) 9:00～18:00

If you have any questions in regards to the installation of this product,  
please contact your local authorised Tomei Powered distributor.

OPEN: Monday - Friday (National holidays and public holidays excluded). 09:00 - 18:00