



適合表

PRODUCTS APPLICATION

NISSAN

TYPE	SPEC	PART No.	KIT CONTENTS	
AXA	2WAY	562016	専用オイル 2L	2L of High Grade Differential Oil
CXA		562017	ガスケット×1	Gasket×1
EXA		562018	ベアリング×2	Bearings×2
EA		562019	オイルシール×2	Oil Seal×2
IA		562021		
HA		562020		
HXA		562048	専用オイル 2L	2Litres of High Grade Differential Oil
F		生産終了		
G		生産終了		

TOYOTA/SCION

TYPE	SPEC	PART No.	KIT CONTENTS
TAA	2WAY	562041	専用オイル 2L
TXA		562042	
TGA		562047	
TB		562027	2L of High Grade Differential Oil
TC		562028	
TD		562033	
TE		562034	

MAZDA

TYPE	SPEC	PART No.	KIT CONTENTS
ZCA	2WAY	562044	専用オイル 2L 2L of High Grade Differential Oil
ZDA		562045	
ZA		562029	
ZB		562030	
ZE		562049	

SUBARU

TYPE	SPEC	PART No.	KIT CONTENTS	
TGA	2WAY	562047	専用オイル 2L	2L of High Grade Differential Oil

HONDA

TYPE	SPEC	PART No.	KIT CONTENTS	
BA	2WAY	562050	専用オイル 2L	2L of High Grade Differential Oil

HYUNDAI

TYPE	SPEC	PART No.	KIT CONTENTS	
KAA	2WAY	562046	専用オイル 2L	2L of High Grade Differential Oil

SPEC.

NISSAN

タイプ	PCD	ディスク 外径	ディスク数 (内歯)	ディスク数 (外歯)	ディスク 厚	スプリング 数	リングギア ボルト(数)	セレーション 歯数	フランジ 内径	出荷時 イニシャルトルク	プレッシャリング カム角度
TYPE		Disk Diameter	Disk (in Teeth)	Disk (Ex Teeth)	Thickn ess	Spring	No.&Size of Ring Gear Bolts	No. of Teeth	Inner Flange Dia	Initial Torque (kg·m)	Pressure Ring Cam Angle
AXA	150	106	8	8	1.7	2	M12(10)	29T	32	16.5-18.5	60×60
CXA	150	106	10	10	1.7	2	M13(10)	29T	32	16.5-18.5	60×60
EXA	150	106	10	10	1.7	2	M13(10)	30T	32	16.5-18.5	60×60
EA	150	106	10	10	1.7	2	M13(10)	30T	32	16.5-18.5	60×60
IA	150	106	8	8	1.7	2	M12(10)	29T	32	16.5-18.5	60×60
HA	150	106	12	12	1.7	2	M13(10)	31T	32	16.5-18.5	60×60
HXA	150	106	12	12	1.7	2	M13(10)	31T	32	16.5-18.5	60×60
F	135	93	6	6	1.7	4	M11(8)	27T	30	5.5-8.0	50×50
G	176	106	8	6	1.7	2	φ12.3(12)	31T	40	12.0-14.0	60×60

TOYOTA/SCION

タイプ	PCD	ディスク 外径	ディスク数 (内歯)	ディスク数 (外歯)	ディスク 厚	スプリング 数	リングギア ボルト(数)	セレーシオン 歯数	フランジ 内径	出荷時 イニシャルトルク	プレッシャリング カム角度
TYPE		Disk Diameter	Disk (in Teeth)	Disk (Ex Teeth)	Thickn ess	Spring	No.&Size of Ring Gear Bolts	No. of Teeth	Inner Flange Dia	Initial Torque (kg·m)	Pressure Ring Cam Angle
TAA	160	106	8	8	1.7	2	M11(10)	30T	35	16.5-18.5	60×60
TXA	160	106	8	8	1.7	2	M11(10)	30T	35	16.5-18.5	60×60
TGA	160	106	8	8	1.7	2	M11(10)	30T	35	16.5-18.5	60×60
TB	150	106	4	4	1.7	4	M11(10)	30T	35	12.0-14.0	60×60
TC	160	106	10	8	1.7	2	φ12(12)	35T	38	11.0-13.0	60×60
TD	125	85	6	6	1.6	2	φ11.3(8)	23T	30	5.5-6.0	45×45
TE	125	85	6	6	1.6	2	φ11.3(8)	23T	30.1	5.5-6.0	45×45

MAZDA

タイプ	PCD	ディスク 外径	ディスク数 (内歯)	ディスク数 (外歯)	ディスク 厚	スプリング 数	リングギア ボルト(数)	セレーシオン 歯数	フランジ 内径	出荷時 イニシャルトルク	プレッシャリング カム角度
TYPE		Disk Diameter	Disk (in Teeth)	Disk (Ex Teeth)	Thickn ess	Spring	No.&Size of Ring Gear Bolts	No. of Teeth	Inner Flange Dia	Initial Torque (kg·m)	Pressure Ring Cam Angle
ZCA	160	106	6	6	1.7	4	M10(10)	30T	33.5	15.0-18.0	60×60
ZDA	160	106	6	6	1.7	4	M10(10)	30T	33.5	15.0-18.0	60×60
ZA	114	81	6	6	1.6	2	M10(8)	24T	26	4.0-5.0	50×50
ZB	134	93	6	6	1.7	2	M10(10)	26T	28	6.0-8.0	45×45
ZE	134	93	6	6	1.7	2	M10.3(10)	28T	29.4	6.0-8.0	45×45

SUBARU

タイプ	PCD	ディスク 外径	ディスク数 (内歯)	ディスク数 (外歯)	ディスク 厚	スプリング 数	リングギア ボルト(数)	セレーシオン 歯数	フランジ 内径	出荷時 イニシャルトルク	プレッシャリング カム角度
TYPE		Disk Diameter	Disk (in Teeth)	Disk (Ex Teeth)	Thickn ess	Spring	No.&Size of Ring Gear Bolts	No. of Teeth	Inner Flange Dia	Initial Torque (kg·m)	Pressure Ring Cam Angle
TGA	160	106	8	8	1.7	2	M11(10)	30T	35	16.5-18.5	60×60

HONDA

タイプ	PCD	ディスク 外径	ディスク数 (内歯)	ディスク数 (外歯)	ディスク 厚	スプリング 数	リングギア ボルト(数)	セレーシオン 歯数	フランジ 内径	出荷時 イニシャルトルク	プレッシャリング カム角度
TYPE		Disk Diameter	Disk (in Teeth)	Disk (Ex Teeth)	Thickn ess	Spring	No.&Size of Ring Gear Bolts	No. of Teeth	Inner Flange Dia	Initial Torque (kg·m)	Pressure Ring Cam Angle
BA	134	93	6	6	1.7	2	M10.3(10)	28T	29.4	6.0-8.0	45×45

HYUNDAI

タイプ	PCD	ディスク 外径	ディスク数 (内歯)	ディスク数 (外歯)	ディスク 厚	スプリング 数	リングギア ボルト(数)	セレーシオン 歯数	フランジ 内径	出荷時 イニシャルトルク	プレッシャリング カム角度
TYPE		Disk Diameter	Disk (in Teeth)	Disk (Ex Teeth)	Thickn ess	Spring	No.&Size of Ring Gear Bolts	No. of Teeth	Inner Flange Dia	Initial Torque (kg·m)	Pressure Ring Cam Angle
KAA	150	106	6	4	1.7	4	Φ12.3(10)	28T	32.5	11.0-13.0	60×60

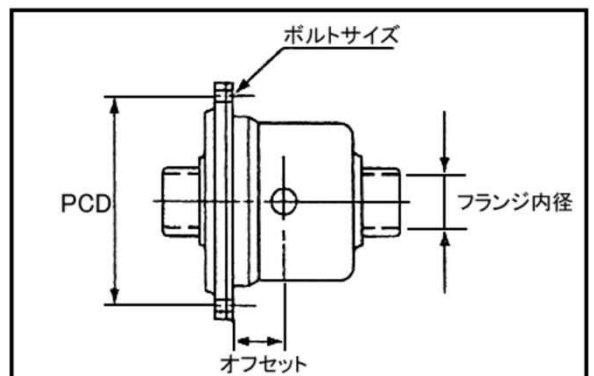

NISSAN

型式 MODEL	エンジン ENGINE TYPE	グレード GRADE	年式 YEAR	ミッション TRANS	標準デフ DIFF	適合 MODEL	備考 NOTES	
スカイライン SKYLINE								
HR32	RB20E	GTE	89.05～93.08	MT/AT	オープン OPEN ビスカス VISCUS	IA AXA		
HR32	RB20DE	GTS	89.05～93.08	MT/AT	オープン OPEN ビスカス VISCUS	IA AXA		
HCR32	RB20DET	GTS-t	89.05～93.08	MT/AT	ビスカス VISCUS	CXA		
HNR32	RB20DET	GTS4	89.05～93.08	MT/AT	ビスカス VISCUS	EXA		
ER32	RB25DE	GTS25	91.08～93.08	MT	ビスカス VISCUS	AXA		
				AT	ビスカス VISCUS	AXA		
				MT/AT	オープン OPEN	IA		
BNR32	RB26DETT	GT-R前期	89.08～93.01	MT	機械式 MECHANICAL	EA		
HR33	RB20E	GTS	93.08～96.12	MT/AT	オープン OPEN ビスカス VISCUS	IA AXA		
			96.12～98.05	MT/AT	オープン OPEN ビスカス VISCUS	IA EXA		
ER33	RB25DE	GTS25 (2トア)	93.08～94.04	MT	オープン OPEN ビスカス VISCUS	IA AXA		
			94.04～96.01	MT	オープン OPEN ビスカス VISCUS	IA AXA		
			93.08～96.01	AT	オープン OPEN ビスカス VISCUS	IA AXA		
		GTS25 (4トア)	93.08～96.01	MT/AT	オープン OPEN ビスカス VISCUS	IA AXA		
			GTS25 (ALL)	96.01～96.12	MT/AT	オープン OPEN ビスカス VISCUS	IA AXA	
				96.12～98.05	MT/AT	オープン OPEN ビスカス VISCUS	IA EXA	
ENR33	RB25DE	GTS4	93.08～96.12 96.12～98.05	MT/AT MT/AT	ビスカス VISCUS ビスカス VISCUS	CXA EXA		
ECR33	RB25DET	GTS25t	93.08～98.05	MT/AT	ビスカス VISCUS	CXA	アクティブLSD車不可 Incompatible Active LSD	
HR34	RB20DE	GT	98.05～01.06	MT/AT	オープン OPEN ビスカス VISCUS	EA EXA		
ER34	RB25DE	25GT	98.05～01.06	MT/AT	オープン OPEN ビスカス VISCUS	EA EXA		
ER34	RB25DET	25GT TURBO	98.05～99.08	MT/AT	ビスカス VISCUS	EXA		
			99.08～01.06	MT AT	ヘリカル HELICAL ビスカス VISCUS	EA EXA		
ENR34	RB25DE	25GT FOUR	98.05～01.06	MT/AT	ビスカス VISCUS	EXA		
V35	VQ35DE		03.01～	6MT	ビスカス VISCUS	HA		
			04.11～	CVT	ビスカス VISCUS	HA		
			01.06～	6MT	ビスカス VISCUS	HA		
シルビア SILVIA								
S13	CA18DE	Q's	88.04～90.12	MT/AT	オープン OPEN オープン OPEN ビスカス VISCUS	IA F AXA	R200 (ABS) R180 (Not ABS)	
	CA18DET	K's	88.04～90.12	MT/AT	ビスカス VISCUS	AXA		
PS13	SR20DE	Q's	91.01～93.10	MT/AT	オープン OPEN オープン OPEN ビスカス VISCUS	IA F AXA	R200 (ABS) R180 (Not ABS)	
	SR20DET	K's	91.01～93.10	MT/AT	ビスカス VISCUS	AXA		
S14	SR20DE	Q's	93.10～96.12	MT/AT	オープン OPEN	IA	R200 (ABS)	
					オープン OPEN	F	R180 (Not ABS)	
					ビスカス VISCUS	AXA		
	SR20DET	K's	93.10～96.12	MT AT	ビスカス VISCUS	CXA		
					ビスカス VISCUS	AXA		
					ビスカス VISCUS	EXA		
SR20DET	K's	96.12～99.01	MT/AT	オープン OPEN	IA	R200 (ABS)		
				オープン OPEN	F	R180 (Not ABS)		
				ビスカス VISCUS	EXA			
S15	SR20DE	SPEC S	99.01～02.08	MT/AT	オープン OPEN	EA		
					ヘリカル HELICAL	EA		
					ビスカス VISCUS	EXA		
SR20DET	SPEC R	99.01～02.08	MT AT	ヘリカル HELICAL	EA			
				ビスカス VISCUS	EXA			

NISSAN

型式 MODEL	エンジン ENGINE TYPE	グレード GRADE	年式 YEAR	ミッション TRANS	標準デフ DIFF	適合 MODEL	備考 NOTES
180SX							
RS13	CA18DET	TYPE I, II	88.04~91.01	MT/AT	ビスカス VISCUS	AXA	
RPS13	SR20DE	TYPE S	96.08~96.12	MT/AT	オープン OPEN ビスカス VISCUS	IA AXA	
			96.12~98.12	MT/AT	オープン OPEN ビスカス VISCUS	IA EXA	
	SR20DET	TYPE X,R	91.01~96.12	MT/AT	ビスカス VISCUS	AXA	
			96.12~98.12	MT/AT	ビスカス VISCUS	EXA	
240SX							
S13	KA24DE	LE/SE (US MODEL)	89.01~90.12	MT/AT	オープン OPEN ビスカス VISCUS	IA AXA	
PS13	KA24DE	LE/SE (US MODEL)	91.01~94.12	MT/AT	オープン OPEN ビスカス VISCUS	IA AXA	
S14	KA24DE	LE/SE (US MODEL)	95.10~96.12	MT/AT	オープン OPEN ビスカス VISCUS	IA AXA	
			97.01~98.12	MT/AT	オープン OPEN ビスカス VISCUS	IA EXA	
セフィーロ CEFIRO							
A31	RB20E		88.07~94.07	MT/AT	オープン OPEN オープン OPEN ビスカス VISCUS	IA F AXA	R200 (ABS) R180 (Not ABS)
	RB20DE		88.07~94.07	MT/AT	オープン OPEN ビスカス VISCUS	IA AXA	
	RB25DE		88.07~94.07	AT	オープン OPEN ビスカス VISCUS	IA AXA	
	RB20DET	ターボ TURBO	88.07~94.07	MT/AT	ビスカス VISCUS	AXA	
NA31	RB20DET	4WD	88.07~94.07	AT	ビスカス VISCUS	CXA	
フェアレディZ FAIRLADY Z							
Z32	VG30DE	NA	89.07~98.10	MT/AT	ビスカス VISCUS	CXA	
Z33	VG35DE		02.07~08.11	MT	ビスカス VISCUS	HA	
	VQ35HR		02.07~08.11		オープン OPEN	HXA	
Z34	VQ37VHR		08.12~	MT	ビスカス VISCUS	HA	
			08.12~		オープン OPEN	HXA	
セドリック CEDRIC/グロリア GLORIA							
Y32	VG30DE		91.06~95.06	AT	ビスカス VISCUS	CXA	
	VG30DET		91.06~95.06	AT	ビスカス VISCUS	EXA	
Y33	VQ30DE		95.06~99.06	AT	オープン OPEN ビスカス VISCUS	EA EXA	
	VQ30DET		95.06~99.06	AT	オープン OPEN ビスカス VISCUS	EA EXA	
シーマ CIMA							
FGY32	VG30DET		93.09~96.06	AT	ビスカス VISCUS	EXA	
	VH41DE			AT			
F50	VK45DD		01.01~03.11	AT	ビスカス VISCUS	HA	
	VK45DE		03.11~	AT			
ローレル LAUREL							
HC33	RB20E		88.12~93.01	MT	オープン OPEN	IA F	R200 (ABS) R180 (Not ABS)
			88.12~93.01	AT	オープン OPEN	IA F	R200 (ABS) R180 (Not ABS)
HC33	RB20DE		88.12~93.01	MT/AT	ビスカス VISCUS	AXA	
HCC33	RB20DET	ターボ TURBO	88.12~93.01	MT/AT	ビスカス VISCUS	AXA	
HC34	RB20E		93.01~96.12	AT	オープン OPEN ビスカス VISCUS	IA F AXA	R200 (ABS) R180 (Not ABS)
			96.12~97.06	AT	オープン OPEN ビスカス VISCUS	IA F EXA	R200 (ABS) R180 (Not ABS)
HC34	RB20DE		93.01~94.09	AT	ビスカス VISCUS	AXA	
GC34	RB25DE		93.01~96.05	AT	オープン OPEN ビスカス VISCUS	IA AXA	
			96.05~96.12	AT	オープン OPEN ビスカス VISCUS	IA AXA	
			96.12~97.06	AT	オープン OPEN ビスカス VISCUS	IA EXA	

NISSAN

型式 MODEL	エンジン ENGINE TYPE	グレード GRADE	年式 YEAR	ミッション TRANS	標準デフ DIFF	適合 MODEL	備考 NOTES
ローレル LAUREL							
GC34	RB25DET	ターボ TURBO	94.01~96.12 96.12~97.06	AT	ビスカス VISCUS	CXA EXA	
SC34	RD28		93.01~96.12	MT/AT	オープン OPEN ビスカス VISCUS	IA AXA	
			96.12~97.06	MT/AT	オープン OPEN ビスカス VISCUS	IA EXA	
GNC34	RB25DE	4WD	94.09~96.12 96.12~97.06	AT	ビスカス VISCUS	CXA EXA	
HC35	RB20DE		97.06~	AT	オープン OPEN	EA	
GC35	RB25DE				ビスカス VISCUS	EXA	
GC35	RB25DET	ターボ TURBO	97.06~02.08	AT	オープン OPEN ビスカス VISCUS	EA EXA	
SC35	RD28		97.06~02.08	AT	オープン OPEN	EA	
					ビスカス VISCUS	EXA	
GNC35	RB25DE	4WD	97.06~02.08	AT	オープン OPEN ビスカス VISCUS	EA EXA	
ステージア STAGEA							
M35	VQ25DD		01.10~	AT	ビスカス VISCUS	HA	5速AT 5-speed transmission (AT)
	VQ35DE		03.06~		ビスカス VISCUS	HA	5速AT 5-speed transmission (AT)

TOYOTA/SCION

86/FR-S							
ZN6	FA20		12.04~	MT	トルセン TORSEN/ オープン OPEN	TGA	
レビン/トレノ LEVIN/TRUENO							
AE86	4A-GE	GT系前期 GT Early	83.05~85.10	MT	オープン OPEN	TE	
		GT系後期 GT Late	85.10~87.04	MT	オープン OPEN	TD	
マークII/チェイサー/クレスト MARK II/CHASER/CRESTA							
GX71	1G-GTE		84.08~88.08	MT/AT	オープン OPEN	TAA	
GX81	1G-GTE		88.08~92.10	MT/AT	オープン OPEN LSD	TXA TAA	
	1G-GZE		88.08~92.10	MT/AT	オープン OPEN	TXA	
JZX81	1JZ-GE		90.08~92.10	MT/AT	オープン OPEN	TXA	
	1JZ-GTE	ターボ TURBO	90.08~92.10	MT/AT	オープン OPEN	TAA	
JZX90	1JZ-GTE	ツアラー-V TOURER V	92.10~96.08	MT/AT	オープン OPEN トルセン TORSEN	TAA TXA	
JZX91	2JZ-GE		92.10~96.08	AT	オープン OPEN	TXA	
JZX100	1JZ-GE	ツアラー-S TOURER S	96.09~98.08	5AT	オープン OPEN	TXA	
			98.08~00.10	5AT	オープン OPEN	TAA	
JZX100	1JZ-GTE	ツアラー-V TOURER V	96.09~00.10	MT	オープン OPEN トルセン TORSEN	TAA TXA	
			96.09~99.07	AT	オープン OPEN トルセン TORSEN	TAA TXA	
			99.08~00.10	AT	オープンOPEN/ トルセン TORSEN	TXA	
JZX101	2JZ-GE		96.09~97.08	AT	オープン OPEN	TXA	
			97.08~00.10	AT	オープン OPEN	TAA	
JZX110	1JZ-GTE	グランテ iR-V GRANDE iR-V	00.10~04.10	MT/AT	オープン OPEN オープン TORSEN	TAA TXA	
		グランテ G-tb GRANDE G-tb	00.10~04.10	4AT	オープン OPEN	TAA	
マークX MARK X							
GRX120	4GR-FSE		04.11~09.10	AT	オープン OPEN	TAA	
GRX121	3GR-FSE		04.11~09.10	AT	オープン OPEN	TAA	
スープラ SUPRA							
GA70	1G-GE		88.08~90.08	MT/AT	オープン OPEN	TXA	
			90.08~93.05	MT/AT	オープン OPEN トルセン TORSEN	TAA TXA	
	1G-GTE		86.02~90.08	MT/AT	オープン OPEN	TXA	
			90.08~93.05	MT/AT	オープン OPEN トルセン TORSEN	TAA TXA	

TOYOTA

型式 MODEL	エンジン ENGINE TYPE	グレード GRADE	年式 YEAR	ミッション TRANS	標準デフ DIFF	適合 MODEL	備考 NOTES		
スープラ SUPRA									
MA70	7M-GTE		86.02~90.08	MT/AT	オープン OPEN	TAA			
JZA70	1JZ-GTE		90.08~93.05	MT/AT	オープン OPEN	TAA			
					トルセン TORSEN	TXA			
JZA80	2JZ-GE		93.05~96.05	MT/AT	オープン OPEN	TB			
					トルセン TORSEN	TB	必要部品サイドギヤシャフト Exchange Side fringe (41309-24020 × 2)		
	2JZ-GTE	RZ	93.05~96.05	AT	6MT	トルセン TORSEN	TC		
					オープン/トルセン OPEN/TORSEN	TB	必要部品 トルセン付車はサイドギヤシャフト Exchange Side fringe (41309-24020 × 2) for Torsen LSD ※MT車不可 ※Incompatible MT		
					96.06~02.08	MT/AT	オープン/トルセン OPEN/TORSEN	TB	6MT可 スプライン30 6MT OK. ※Spline 30
						MT/AT	オープン/トルセン OPEN/TORSEN	TB	
ソアラ SOARER									
MZ20.21	7M-GTE		86.01~91.04	MT/AT	オープン OPEN	TAA			
GZ20	1G-GTE		86.01~88.07	MT/AT	オープン OPEN	TAA			
					オープン OPEN	TXA			
					LSD	TAA			
JZZ30	1JZ-GTE		91.06~96.08	MT/AT	オープン/トルセン OPEN/TORSEN	TB	必要部品 トルセン付車はサイドギヤシャフト (41309-24020 × 2) Exchange Side fringe(41309- 24020 × 2) for Torsen LSD		
					96.08~00.12	MT/AT	オープン/トルセン OPEN/TORSEN	TB	
JZZ31	2JZ-GE		91.06~96.08	MT/AT	オープン/トルセン OPEN/TORSEN	TB	必要部品 トルセン付車はサイドギヤシャフト (41309-24020 × 2) Exchange Side fringe(41309- 24020 × 2) for Torsen LSD		
					96.08~00.12	MT/AT	オープン/トルセン OPEN/TORSEN	TB	
UZZ31	1UZ-FE		91.06~96.08	MT/AT	オープン/トルセン OPEN/TORSEN	TB	必要部品 トルセン付車はサイドギヤシャフト (41309-24020 × 2) Exchange Side fringe(41309- 24020 × 2) for Torsen LSD		
					96.08~00.12	MT/AT	オープン/トルセン OPEN/TORSEN	TB	
UZZ40	3UZ-FE		01.04~03.04	AT	オープン/トルセン OPEN/TORSEN	TB	必要部品 トルセン付車はサイドギヤシャフト (41309-24020 × 2) Exchange Side fringe(41309- 24020 × 2) for Torsen LSD		
マジェスタ MAJESTA									
JZS147	2JZ-GE		91.01~95.08	AT	オープン/トルセン OPEN/TORSEN	TB	必要部品 トルセン付車はサイドギヤシャフト (41309-24020 × 2) Exchange Side fringe(41309- 24020 × 2) for Torsen LSD		
JZS149	2JZ-GE		91.01~95.08	AT	オープン/トルセン OPEN/TORSEN	TB	必要部品 トルセン付車はサイドギヤシャフト (41309-24020 × 2) Exchange Side fringe(41309- 24020 × 2) for Torsen LSD		
UZS141	1UZ-FE		92.10~95.08	AT	オープン/トルセン OPEN/TORSEN	TB	必要部品 トルセン付車はサイドギヤシャフト (41309-24020 × 2) Exchange Side fringe(41309- 24020 × 2) for Torsen LSD		
UZS143	1UZ-FE		92.10~95.08	AT	オープン/トルセン OPEN/TORSEN	TB	必要部品 トルセン付車はサイドギヤシャフト (41309-24020 × 2) Exchange Side fringe(41309- 24020 × 2) for Torsen LSD		
UZS145	1UZ-FE		92.10~95.08	AT	オープン/トルセン OPEN/TORSEN	TB	必要部品 トルセン付車はサイドギヤシャフト (41309-24020 × 2) Exchange Side fringe(41309- 24020 × 2) for Torsen LSD		
UZS155	1UZ-FE		95.09~99.08	AT	オープン/トルセン OPEN/TORSEN	TB	必要部品 95年8月~97年7月の車両はサイドギヤシャフト (41309-24020 × 2) Exchange Side fringe(41309- 24020 × 2) for 95.08-97.07		
JZS155	2JZ-GE		95.09~99.08	AT	オープン/トルセン OPEN/TORSEN	TB			
UZS151	1UZ-FE		95.09~99.08	AT	オープン/トルセン OPEN/TORSEN	TB			
UZS157	1UZ-FE		95.09~99.08	AT	オープン/トルセン OPEN/TORSEN	TB			

TOYOTA

型式 MODEL	エンジン ENGINE TYPE	グレード GRADE	年式 YEAR	ミッション TRANS	標準デフ DIFF	適合 MODEL	備考 NOTES
アリスト ARISTO							
UZS143	1UZ-FE	4WD	92.10~97.08	AT	トルセン TORSEN	TB	必要部品 サイドギヤシャフト(41309-24020×2 Exchange Side frange(41309-24020×2))
JZS147	2JZ-GE		91.10~97.08	AT	オープン OPEN	TB	必要部品 トルセン付車はサイドギヤシャフト(41309-24020×2) Exchange Side frange(41309-24020×2) for Torsen LSD
	2JZ-GTE		91.10~97.08	AT	オープン/トルセン OPEN/TORSEN	TB	
JZS160	2JZ-GE		97.08~03.04	AT	オープン/トルセン OPEN/TORSEN	TB	
JZS161	2JZ-GTE		97.08~03.04	AT	オープン/トルセン OPEN/TORSEN	TB	

MAZDA

型式 MODEL	エンジン ENGINE TYPE	グレード GRADE	年式 YEAR	ミッション TRANS	標準デフ DIFF	適合 MODEL	備考 NOTES
RX-7							
FC3S	13B	NA	85.09~91.10	MT/AT	オープン OPEN	ZB	
	13B	Turbo			オープン OPEN	ZCA	
FD3S	13B-REW		91.12~02.8	MT/AT	ビスカス VISCUS	ZDA	
					トルセン TORSEN	ZCA	
RX-8							
LA-SE3P	13B-MSP		03.04~	MT/AT	トルセン TORSEN	ZCA	
ロードスター ROADSTER							
NA6CE	B6		89.09~93.09	MT	ビスカス VISCUS	ZA	必要部品 サイドギヤシャフト(T005-27-270B×2) サークリップ(F001-25-421A×2) Exchange Side frange(T005-27-270B×2) & Circlip(F001-25-421A ×2)
				AT	オープン OPEN	ZA	
NA8C	BP-ZE		93.09~98.01	MT/AT	オープン OPEN/ トルセン TORSEN	ZB	
NB8C	BP-ZE		98.01~	MT/AT	オープン OPEN/ トルセン TORSEN	ZB	
	BP-VE		00.07~	MT/AT	オープン OPEN/ トルセン TORSEN	ZB	
NB6C	B6		98.01~	MT/AT	オープン OPEN/ トルセン TORSEN	ZB	
NCEC	LF-VE		JDM:2005.08- 2012.07 USDM:2006- 2012	MT/AT	オープン OPEN/ トルセン TORSEN	ZE	

SUBARU

BRZ							
ZC6	FA20		12.03~	MT	オープン OPEN/ トルセン TORSEN	TGA	

HONDA

S2000							
F20C/ F22C	AP1/AP2		JDM : 1999.07 - 2009.08 USDM : 2000- 2009	MT	トルセン TORSEN	BA	

HYUNDAI

HYUNDAI GENESIS COUPE							
G4KF	G4KF (2.0TURBO)	200Turbo	2008.10-	MT/AT	オープン/トルセン OPEN/TORSEN	KAA	リングギヤボルトの交換が必要です。 The Ring Gear Bolts must be replaced. 530353C000×10
G6DA	G6DA (3.8NA) (3.8NA)	380GT					

TOMEI POWERED INC.

株式会社 東名パワード

〒194-0004 東京都町田市鶴間5-4-27

TEL : 042-795-8411 (代)

FAX : 042-799-7851

5-4-27 Tsuruma Machida-shi Tokyo 194-0004 JAPAN

TEL : +81-42-795-8411 (main switchboard)

FAX : +81-42-799-7851

<http://www.tomei-p.co.jp>

この製品に関わる取り付け、操作上のご相談は上記へお願いします。

営業時間: 月~金 (祝祭日、年末年始を除く) 9:00~18:00

If you have any questions in regards to the installation of this product,
please contact your local authorised Tomei Powered distributor.

OPEN: Monday - Friday (National holidays and public holidays excluded). 09:00 - 18:00

テクニカルトラックスアドバンス 適合表 2020年7月 M56Y02適-6