

# 取扱説明書

INSTALLATION MANUAL

## **EXPREME** タービンアウトレットパイプ RB26DETT

EXPREME TURBINE OUTLET PIPE RB26DETT

品番	421101	BNR32・BCNR33
	421201	BNR34

日本語・・・・・・・・・・2p

English・・・・・・・・・・5p

- この取扱説明書を良く読んでからお使いください。
- 日産自動車の発行する整備要領書と併せてお使いください。
- 取り付け後も大切に保管してください。
- 販売店様で取り付けをされる場合は本書を必ずお客様へお渡しください。

TOMEI 製品のお買い上げありがとうございます。  
TOMEIアウトレットは、排気効率向上のために大径化と形状の最適化を図り、パワーの低下・レスポンスの悪化・過給圧の不安定さを招く二次排気圧力を大幅に低減させます。  
(※フロントパイプを大口径のものに変更することで、より効果を発揮します。)  
また、パイプ部には耐腐食性の良いステンレス材を採用しました。

- Please carefully read this manual prior to installation.
- Please also refer to the Nissan Service Manual with this Manual.
- After the installation has been completed please keep this manual for future reference.
- If the install was done in a shop please make sure to give this manual to the owner.

Thank you for purchasing a TOMEI product.  
The TOMEI outlet pipes larger flow design is designed specifically on the engine Dyno for optimizing exhaust efficiency. The size is perfect for improved performance gains without any backpressure problems or compromises of other areas.  
(\* The larger pipe design allows increased exhaust efficiency.)  
The pipe is made from stainless steel for it's corrosion resistance properties.

## 部品構成 下記の内容・数量が揃っているかを確認してください。

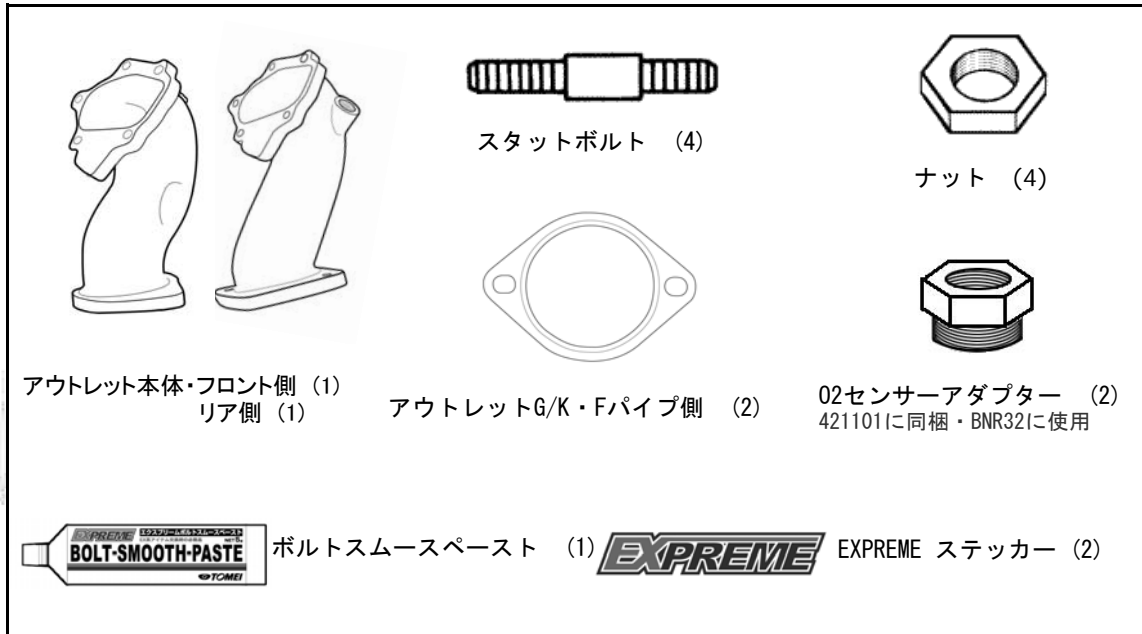

## 作業に必要な工具類 取り付けには下記が必要です。

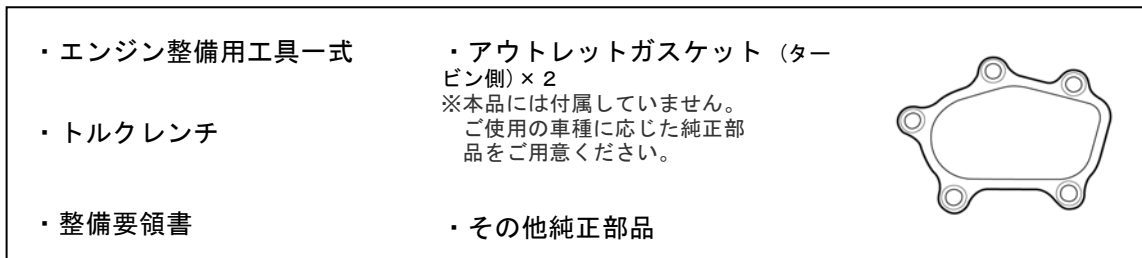

## ⚠ 注意

- 本品は自動車競技専用部品です。サーキットや公道から閉鎖されたコース内に限って使用してください。
- 本品の取り付けは特別の訓練を受けた整備士が、設備の整った作業場で実施してください。
- 指定する車種以外への取り付けはおやめください。本品およびエンジンを破損する恐れがあります。
- 部品脱着の際には無理な力を加えないでください。部品を破損する恐れがあります。
- 取り付けの際は、適切な工具、保護具を使用しないと、けがにつながり危険です。

## ⚠ 警告

- 本品の取り付けはエンジン及びエンジンルーム内が冷えた状態で行ってください。
- 部品欠落による車輛の破損・火災が起こる可能性があるため、製品構成部品の取り付けは確実に行ってください。

# 1. スタッドボルト取り付け

付属のスタッドボルトをダブルナットでTOMEIアウトレットに取り付ける。

- ①スタッドボルトの、ねじ部分が長い側に付属のナットをダブルナットとして固定する。

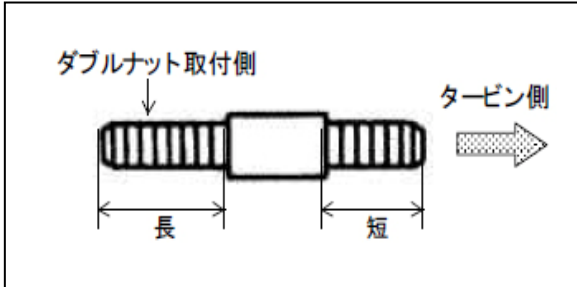

- ②TOMEIアウトレットにスタッドボルトを取り付ける。

- ③トルクレンチを用いてナットを締め付ける。

規定トルク 24.5~29.4N・m  
(2.5~3.0 kgm)

- ④ダブルナットを取り外す。

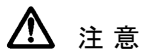
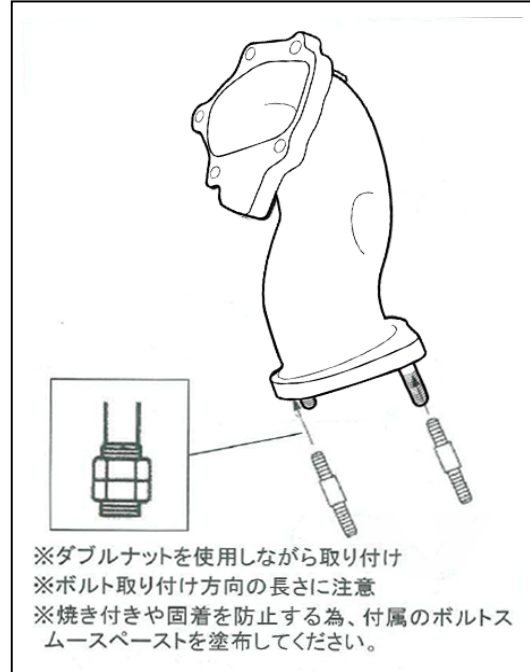

注意

ナットを取り外す時、絶対にボルトを動かさないように注意する。  
ボルトが動いた時は上記作業をやりなおす。

## 2. アウトレットの脱着

### 【ノーマルアウトレット取り外し】

ノーマルアウトレットを取り外す際、TOMEIアウトレットには使用しない下記の部品においても取り外しを行ってください。

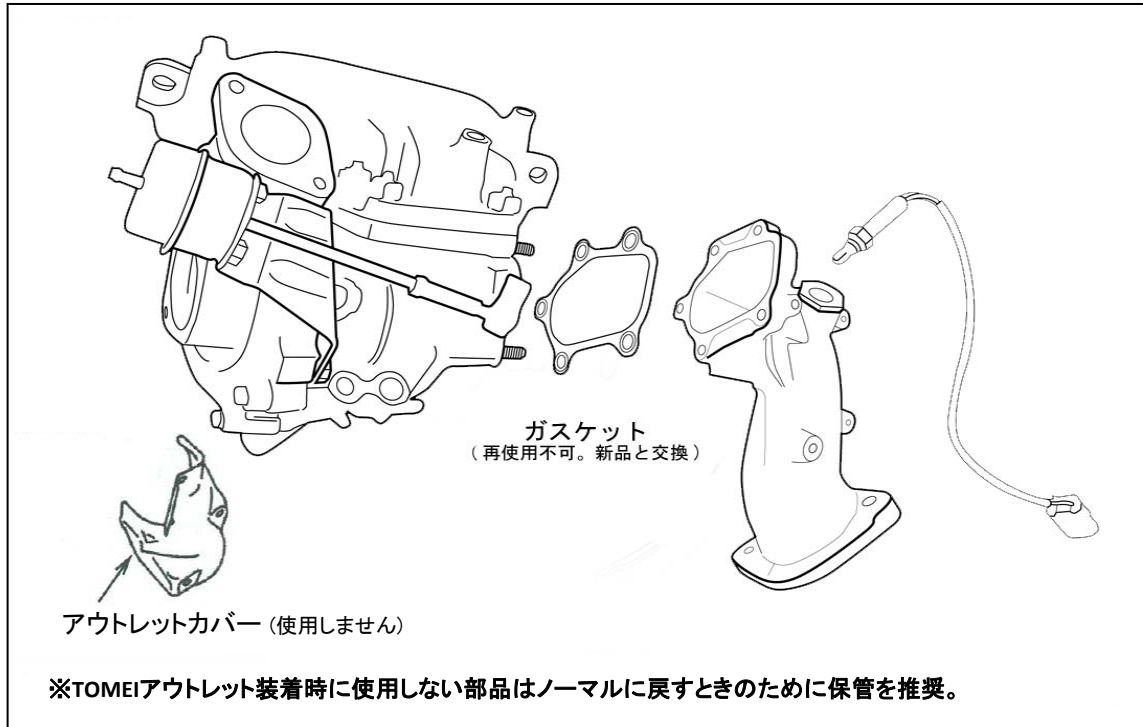

### 【EXPREMEアウトレット取り付け】

O2センサー(BNR32) 17.6~23.5N・m (1.8~2.4kgf-m)  
O2センサー(BCNR32・BNR34) 40.2~50.0N・m (4.1~5.1kgf-m)

BNR34のみ  
排気温度センサー取付け

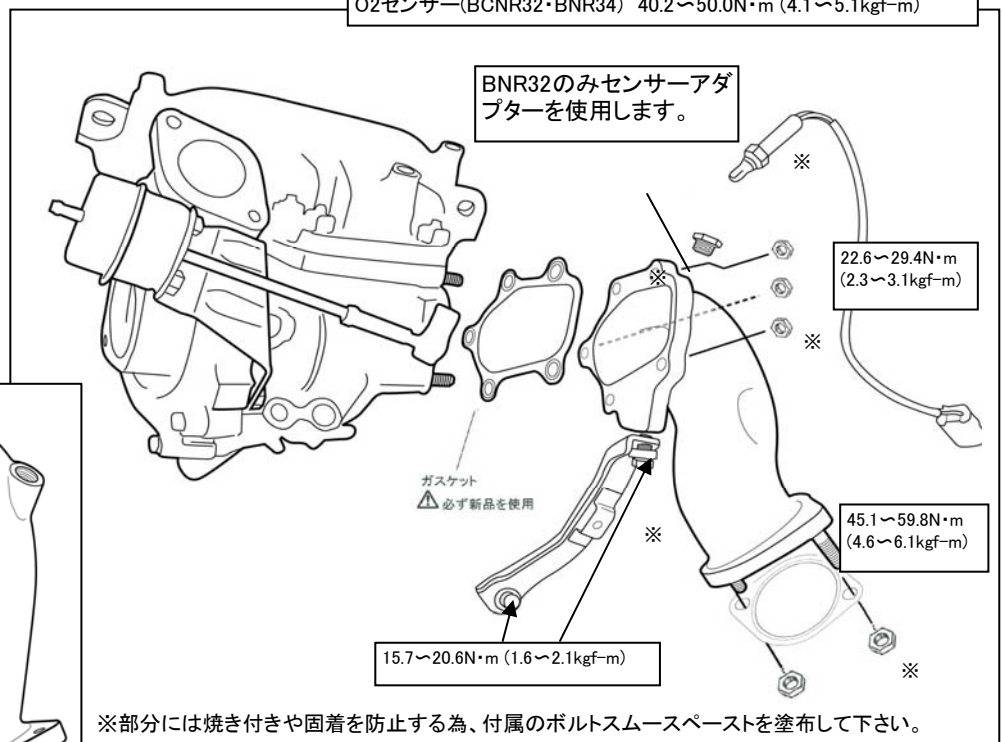
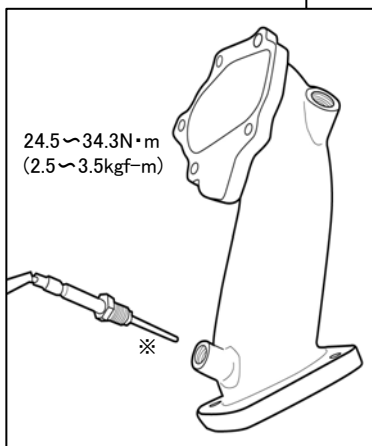

## 3. 取り付け後の確認

1. アウトレットや復帰した周辺部品に、配線の等の干渉がないか確認する。
2. エンジンを始動し、排気漏れがないか確認する。

## KIT CONTENTS

The below items are included in the kit & quantity noted in brackets ( ).

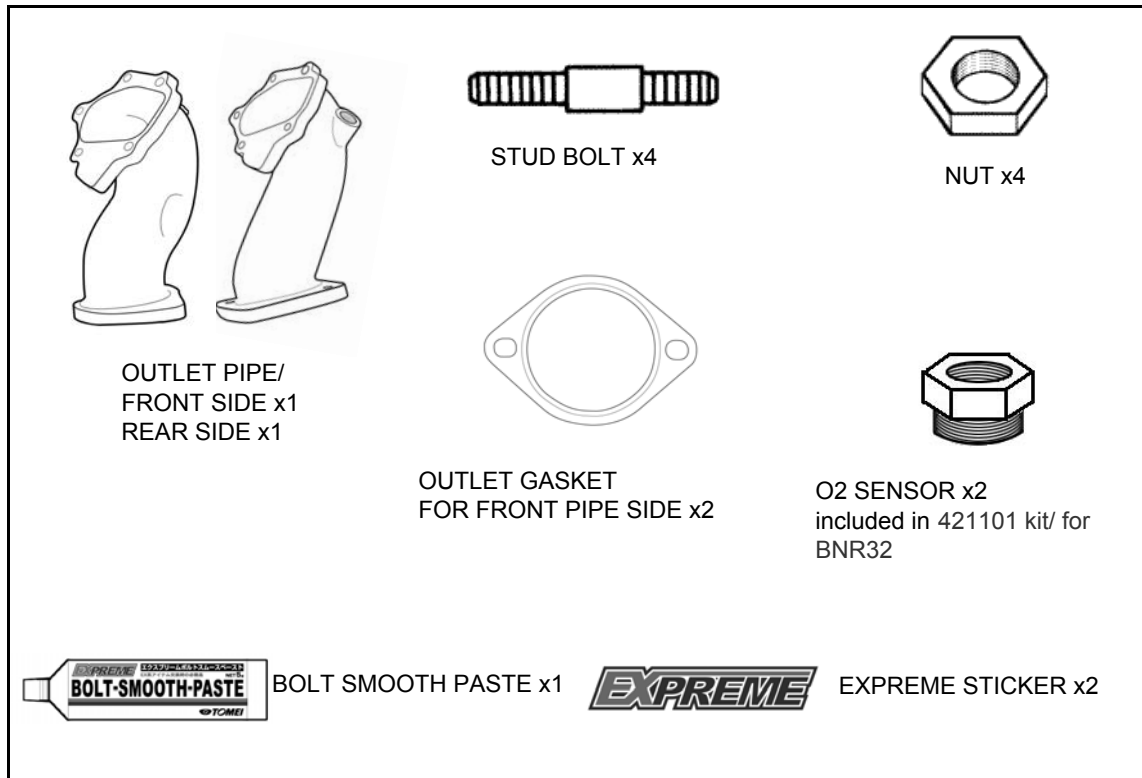

## REQUIRED TOOLS

Below are the minimal tools required for the installation.

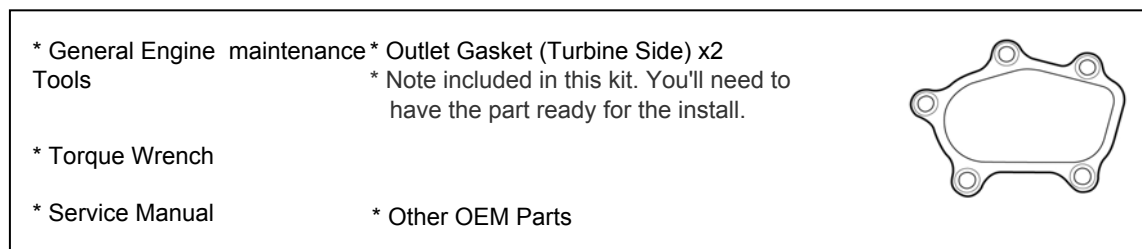

### CAUTION

- This product is designed to be used for off road competition purposes. This product may not be road legal in your country so please check with your local authorities prior to use on general public roads.
- This product is to be fitted by an experienced professional in a fully equipped workshop.
- This product was designed specifically for the engine specified. If the attempt was made to use this product on another engine other than specified then you will risk of damaging the related parts in this kit and/or the engine that it is used with.
- When installing or removing the product please do not use unnecessary brute force as you may damage the product or related components.
- If the incorrect tools are used then you risk possible injury or damage to the equipment.



### WARNING!

- This product should be installed on the car when the engine and engine bay is cold.
- There is a high potential fire hazard risk if not all the correct parts and components are fitted correctly. Double check everything when the job has been completed before starting the engine.

# 1. STUD BOLT INSTALLATION

The TOMEI Outlet is attached with the use of Stud Bolt and Double Nut setup.

- ① Install with the double nut setup placed on the long side and tighten up.

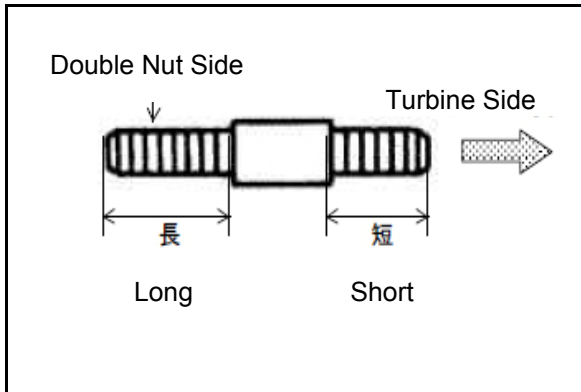

- ② Install the TOMEI outlet to the Stud Bolts.
- ③ Use a Torque Wrench to do up the nuts.

Torque Settings 24.5~29.4 N·m  
(2.5~3.0 kgm)

- ④ Remove the double nut

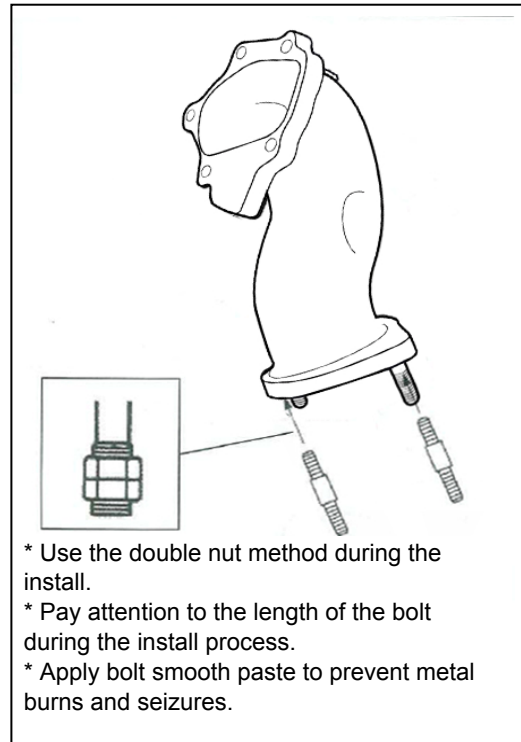

CAUTION

The bolt should not move when removing the double nut.  
If the bolt moves then you will need to repeat the process.

## 2. OUTLET PIPE REMOVAL & INSTALLATION

[ Remove the standard Outlet Pipe ]

When removing the stock outlet pipe please also remove the following as shown below.

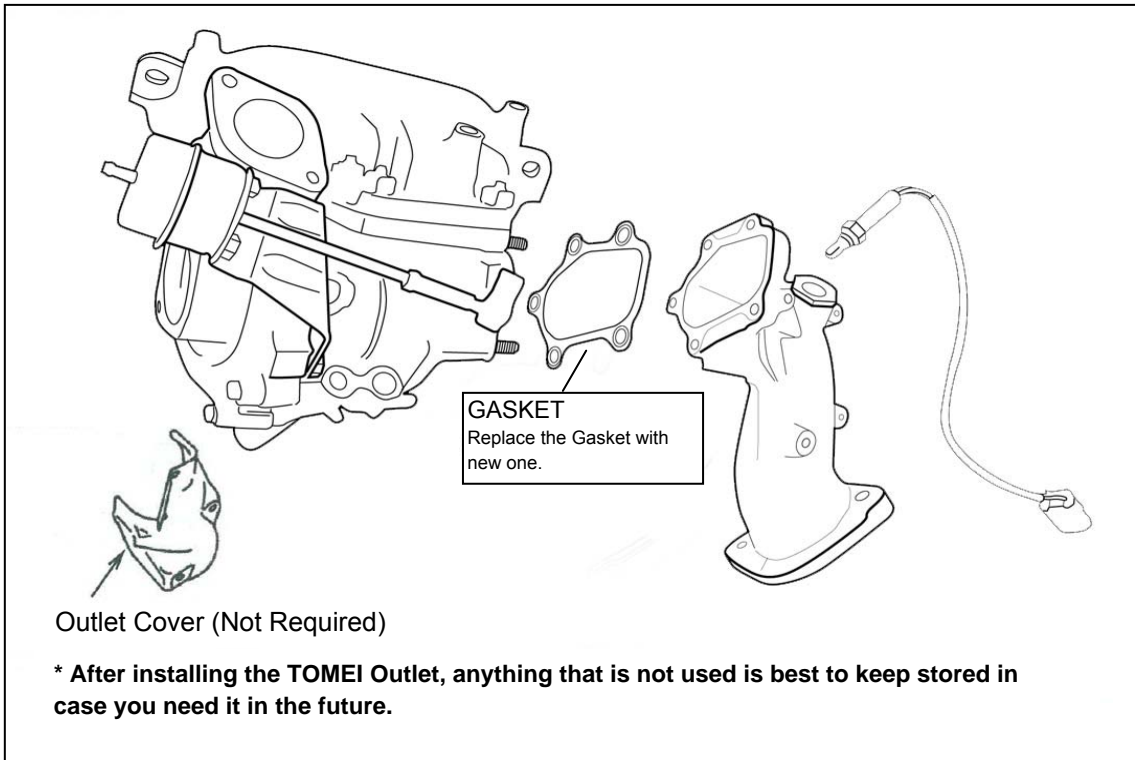

[ Install the EXPREME Outlet ]

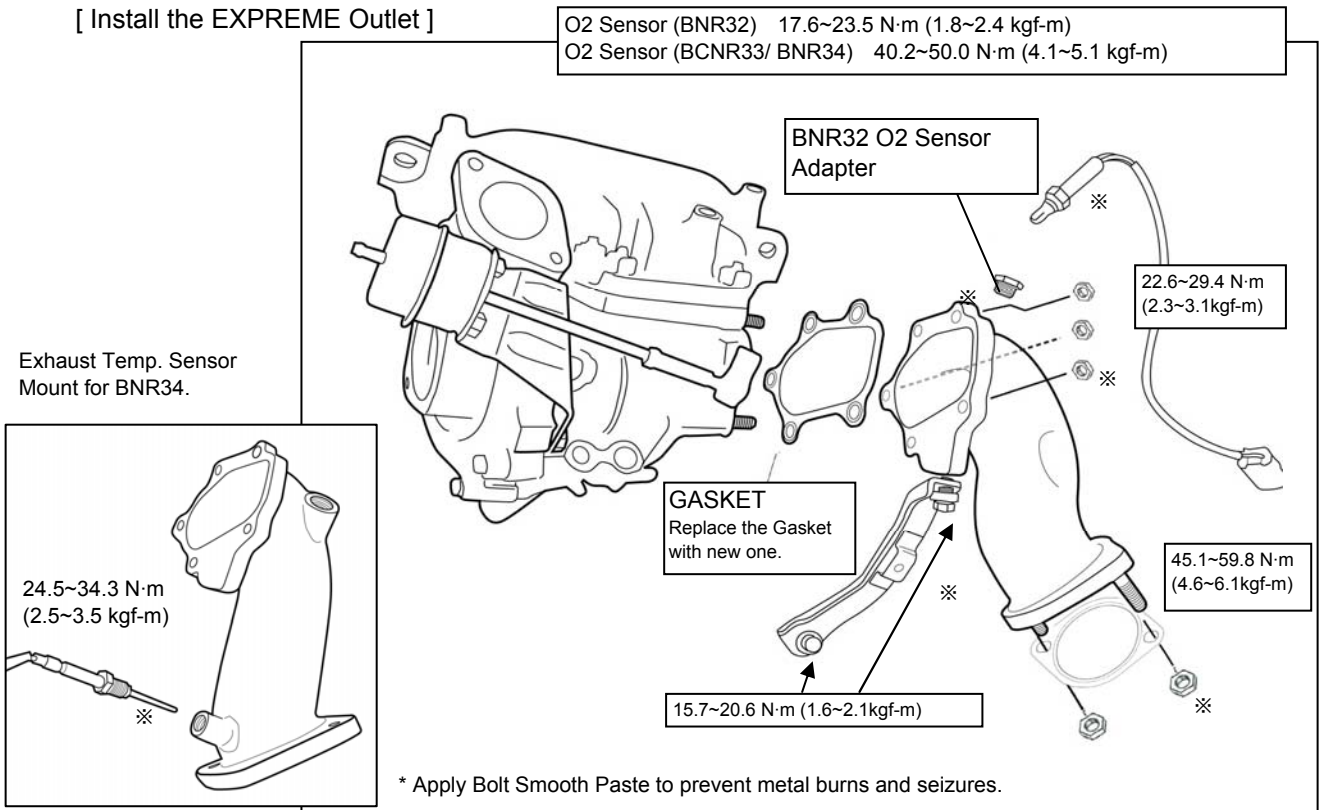

## 3. INSTALLATION VERIFICATION.

1. Check that all parts are fitted correctly and tightened well and no wires are interfering with anything else.
2. Check for any signs of exhaust leaks after the engine has been started.

**TOMEI POWERED INC.**

**株式会社 東名パワード**

---

〒194-0004 東京都町田市鶴間1737-3  
TEL : 042-795-8411 (代)  
FAX : 042-799-7851

1737-3 Tsuruma Machida-shi Tokyo 194-0004 JAPAN  
TEL : +81-42-795-8411(main switchboard)  
FAX : +81-42-799-7851

<http://www.tomei-p.co.jp>

この製品に関わる取り付け、操作上のご相談は上記へお願いします。  
営業時間: 月～金(祝祭日、年末年始を除く) 9:00～18:00

---

If you have any questions in regards to the installation of this product,  
please contact your local authorised Tomei Powered distributor.  
OPEN: Monday - Friday (National holidays and public holidays excluded). 09:00 - 18:00